



**Real Casa de la Moneda**  
Fábrica Nacional  
de Moneda y Timbre

**DEPARTAMENTO DE PLANIFICACIÓN y ALMACENES**

## **PLIEGO DE PRESCRIPCIONES TÉCNICAS**

**CONTRATACIÓN DEL SUMINISTRO DE ANILLOS DE CARTÓN,  
PLATAFORMAS Y TAPAS DE MADERA**

**PROCEDIMIENTO ABIERTO SIMPLIFICADO ABREVIADO  
PASA 409502/2022.**



## ÍNDICE

- 1.- OBJETO
- 2.- DESCRIPCIÓN
- 3.- ALCANCE DEL SUMINISTRO
- 4.- ETAPAS, NIVELES, O HITOS, EN LA EJECUCIÓN DE LA CONTRATACIÓN.
- 5.- CANTIDAD OBJETO DE LA LICITACIÓN
- 6.- PRECIO
- 7.- CONDICIONES Y PLAZOS DE ENTREGA, TRANSPORTE
- 8.- MONTAJE, INSTALACIÓN
- 9.- DOCUMENTACIÓN
- 10.- GARANTÍAS
- 11.- PENALIZACIONES
- 12.- ACLARACIONES SOBRE EL PLIEGO DE PRESCRIPCIONES TÉCNICAS
- 13.- OTRAS CUESTIONES

## ANEXO 1



## **1.- OBJETO**

El objeto de la presente licitación es el suministro de anillos de cartón (código 45115147), plataformas (código 45116339) y tapas de madera (código 45116340).

## **2.- DESCRIPCIÓN**

Las características técnicas de los productos a suministrar están contenidas en ANEXO 1, de este documento.

## **3.- ALCANCE DEL SUMINISTRO**

La entrega de los productos descritos comentados en el objeto de esta contratación.

## **4.- ETAPAS, NIVELES, O HITOS, EN LA EJECUCIÓN DE LA CONTRATACIÓN.**

A petición de Planificación, se realizará dos entregas por parte de los adjudicatarios preferentemente según el calendario previsto el siguiente:

- Semana 1 de 2023:
  - 520 Uds. de anillos de cartón.
- Semana 4 de 2023:
  - 370 Uds. de plataformas.
  - 370 Uds de tapas de madera.

## **5.- CANTIDAD OBJETO DE LA LICITACIÓN**

640 unidades que se desglosan de la siguiente forma:

- Anillos de cartón (45115147): 520 Uds.
- Plataforma de madera (45116339): 370 Uds.
- Tapa de madera (45116340): 370 Uds.

La cantidad podrá ser dividida en lotes y ser adjudicados a varios proveedores

## **6.- PRECIO**

Según se indica en la Licitación.

## **7.- CONDICIONES Y TRANSPORTE**

Las condiciones de entrega, transporte, embalaje, paletizado y etiquetado serán las especificadas en el ANEXO 1.

El lugar de entrega habitual será:

FNMT-RCM (Fábrica de Papel)

Avda. Costa Rica, 2

09001 – BURGOS

Los plazos de entrega se han descrito en el punto 4.

## **8.- MONTAJE, INSTALACIÓN**

No aplica, al tratarse de productos auxiliares.

## **9.- DOCUMENTACIÓN**

La facilitada en el presente Pliego de Prescripciones Técnicas y en el Pliego de Condiciones Particulares de este procedimiento de licitación.

## **10.- GARANTÍAS DE LOS SUMINISTROS Y DOCUMENTACIÓN DEL SERVICIO**

Según el Pliego de Condiciones Particulares de este procedimiento de licitación.

## **11.- PENALIZACIONES.**

De acuerdo a lo establecido en el Pliego de Condiciones Particulares

## **12.- ACLARACIONES SOBRE EL PLIEGO DE PRESCRIPCIONES TÉCNICAS.**

Para aclaraciones acerca del presente Pliego de Prescripciones Técnicas, deben dirigirse a José Carlos Temprano, a Vicente García Juez o a Miguel Ángel Riberas Virtus en las direcciones de correo electrónico [jctemprano@fnmt.es](mailto:jctemprano@fnmt.es) o [vgjuez@fnmt.es](mailto:vgjuez@fnmt.es) o [mariberas@fnmt.es](mailto:mariberas@fnmt.es)

## **13.- OTRAS CUESTIONES.**

Forman parte integrante del presente pliego el Anexo 1.

LA DIRECTORA DE PLANIFICACIÓN

SUSANA TIERNO SANTOS

FIRMADO ELECTRÓNICAMENTE

EL JEFE DE ÁREA RESPONSABLE

JOSÉ CARLOS TEMPRANO PÉREZ

FIRMADO ELECTRÓNICAMENTE



**Real Casa de la Moneda**  
Fábrica Nacional  
de Moneda y Timbre

**DEPARTAMENTO DE PLANIFICACIÓN y ALMACENES**

# ANEXO 1



F.N.M.T.

## 4.01 BURGOS. REQUISITOS DE MATERIAS PRIMAS

### Datos Generales del Documento

Tipo.: 4.01 BURGOS. REQUISITOS DE MATERIAS PRIMAS      Código.: PCB04EMB45115ANI      Revisión.: 8

Título: ANILLO DE EMBALAJE DE CARTÓN ONDULADO  
 Manual: 4. Documentos de requisitos de materias primas y servicios \BURGOS  
 Agrupación: 050 PRODUCCION Y PRESTACION DE SERVICIOS \ FABRICA DE PAPEL \ DOCUMENTOS REQUISITOS MATERIAS  
 Nivel del Documento en la Jerarquía: 1  
 Documento Superior en la Jerarquía: PCB04EMB45115ANI.- ANILLO DE EMBALAJE DE CARTÓN ONDULADO  
 Documento Público:  
 Enviable por fax:  Sí  No  
 Avisar por correo Elaboración:  Sí  No  
 Compartida:  
 Generar pdf:  Sí  No  
 Controlar Fecha de Próxima Revisión:

Elaborado por: Esther Gómez Alonso      Con Fecha: 10/03/2021  
 Revisado por: Vicente Garcia Juez      Con Fecha: 11/03/2021  
 Aprobado por: Antonio Olmos Ruiz      Con Fecha: 18/03/2021

### 1. DESCRIPCION DE LA MATERIA

MATERIA: ANILLO DE EMBALAJE DE CARTÓN ONDULADO  
 CODIGO S.A.P.: 45115XXX

### 2. REQUISITOS DE LA MATERIA

1. DE LA MATERIA	ESPECIFICACION	NO CONFORMIDAD (1)	METODO DE ENSAYO/OBSERVACIONES
*1.- Composición	Cartón doble (calidad AC) ó triple ondulado	CRITICO	Preferentemente cartón doble (calidad AC).
2.- Gramaje total	$\geq 1500 \text{ g/m}^2$	MAYOR	
3.- Espesor	$\geq 10 (\pm 0.3) \text{ mm}$	MAYOR	
4.- Resistencia a la compresión en columna (ECT)	$\geq 17,5 \text{ kN/m}$ (Opción A) $\geq 18,4 \text{ kN/m}$ (Opción B)	CRITICO	Opción A: aplicable a códigos SAP según se recoge en tabla especificaciones particulares. Opción B: aplicable a códigos SAP según se recoge en tabla especificaciones particulares.
5.- Resistencia a la perforación	$23,3 \pm 2$ Julios	MAYOR	
6.- Resistencia al estallido (Mullen)	$3137 \pm 287 \text{ kPa}$	MAYOR	
7.- Absorción de agua	$< 155 \text{ g/m}^2$	MAYOR	Cobb 1800 (ISO 535)
*8.- Costuras (según plano ES-4/3632-4-2)	1, en esquina	CRITICO	Grapas sin salientes Solape exterior, según plano ES-4/3632-4-2
*9.- Rotulación (según plano ES-4/3632-4-2)	Anagrama "M coronada" azul, en tres caras	MENOR	

**PCB04EMB45115ANI.- ANILLO DE EMBALAJE DE CARTÓN ONDULADO Rev 8**  
**COPIA IMPRESA VIGENTE EN 10/08/2021 07:54:22**

*10.- Dimensiones rotulación (según plano ES-4/3632-5)		MENOR	
Marco: "M coronada"	346 x 398 mm 220 x 268 mm		
11.- Colas	Resistentes al agua	MAYOR	
*12.- Corte	Limpio y sin rebabas	MENOR	
*13.- Embalaje	Flejado y paletizado	MENOR	

(1) El grado de la no conformidad se expresará en función de la gravedad según los requisitos del cliente de requisitos legales (si los hubiere) y del proceso de fabricación.

<b>*2. ESPECIFICACIONES PARTICULARES</b>				
<b>CODIGO S.A.P</b>	<b>RESISTENCIA COMPRESIÓN COLUMNA (ECT)</b>	<b>DIMENSIONES (mm) (1)</b>	<b>TOLERANCIA</b>	<b>NO CONFORMIDAD</b>
45115100	B	1384 x 825 x 960	± 5 mm	CRITICO
45115113	B	1408 x 808 x 900	± 5 mm	CRITICO
45115016	A	1240 x 800 x 1000	± 5 mm	CRITICO
45115106	A	1046 x 756 x 945	± 5 mm	CRITICO
45115118	B	1404 x 840 x 960	± 5 mm	CRITICO
45115120	A	1382 x 850 x 1200	± 5 mm	CRITICO
45115122	B	1394 x 835 x 960	± 5 mm	CRITICO
45115125	B	1416 x 816 x 1200	± 5 mm	CRITICO
45115127	B	1384 x 800 x 900	± 5 mm	CRITICO
45115128	A	1330 x 805 x 1070	± 5 mm	CRITICO
45115129	A	1370 x 813 x 1100	± 5 mm	CRITICO
45115130	A	1382 x 815 x 1155	± 5 mm	CRITICO
45115133	A	1382 x 786 x 1188	± 5 mm	CRITICO
45115134	A	1382 x 780 x 990	± 5 mm	CRITICO
45115135	A	1394 x 780 x 1178	± 5 mm	CRITICO
45115136	A	818 x 760 x 660	± 5 mm	CRITICO
45115138	A	1384 x 800 x 1200	± 5 mm	CRITICO
45115139	A	1394 x 836 x 1080	± 5 mm	CRITICO
45115141	A	885 x 775 x 860	± 5 mm	CRITICO
45115142	A	1376 x 780 x 600	± 5 mm	CRITICO
45115147	B	1436 x 855 x 1150	± 5 mm	CRITICO
45115148	A	885 x 775 x 960	± 5 mm	CRITICO

(1) Dimensiones exteriores una vez desplegado el anillo, según plano ES-4/3632-4-2).

<b>3. DEL SERVICIO</b>	<b>ESPECIFICACION</b>
1. Suministro  Cumplimiento de la legislación vigente referente a envases y residuos de envases.	- La mercancía se suministrará en palets con unas dimensiones adecuadas al tamaño de la pila de anillos completando la superficie de los anillos plegados. La altura máxima del palet será de 1500 mm. Los palets se suministrarán adecuadamente flejados, evitando cualquier tipo de deterioro del material.  - Si le es de aplicación, remisión del certificado correspondiente.
2. Identificación:  Información en la etiqueta	Etiqueta situada en la misma posición y contendrá:  - <b>Nº del pedido</b> - Nombre del proveedor. - Denominación comercial del producto. - Referencia del lote de fabricación. - Nº de unidades. - Código SAP de la FNMT. - Dimensiones del anillo.
3. Documentación:  Albarán          Certificado de calidad	- Nº del pedido. - Nombre del proveedor. - Denominación comercial del producto. - Referencia(s) de (los) lote(s). - Fecha de envío. - Código FNMT del producto. - Nº de unidades del envío. - Cantidad del envío (Kg.). - Dimensiones del anillo.  - En 2ª fase de homologación de materia, poner el albarán la leyenda "Lote para Homologación"  - Copia por duplicado, conteniendo: Declaración de Conformidad e Informe de ensayos realizados.

**PCB04EMB45115ANI.- ANILLO DE EMBALAJE DE CARTÓN ONDULADO Rev 8**  
**COPIA IMPRESA VIGENTE EN 10/08/2021 07:54:22**

Ficha Técnica del producto	- Previamente al primer suministro y cada vez que exista una modificación en su contenido
Concesiones	Si tras la realización de los ensayos, el lote resulta no conforme, no podrá ser enviado salvo que se solicite autorización a la F.N.M.T (contactar con el Área de Calidad de Fábrica de Papel), indicándo las características no conformes y los valores obtenidos (media, desviación típica, recorrido y valores máximos y mínimos).

NOTA: El incumplimiento de lo especificado en esta tabla respecto a la especificación de Suministro se considera No Conformidad "MAYOR". La falta de documentación o la incorrecta identificación del material no da lugar a la devolución del lote pero, al proveedor le será solicitada la documentación que falte y le serán reclamados los cargos originados al obligar a la FNMT a tener que identificar y/o inspeccionar las materias recibidas.

**4. PROCEDIMIENTO DE HOMOLOGACION**

Comienza con el suministro de un anillo, libre de coste, según las especificaciones descritas en este mismo documento.

La segunda fase de homologación consistirá en el envío de una cantidad normal de pedido para uso normal en la operación de paletizado del papel, de acuerdo con las especificaciones del presente documento.

Superada esta fase, la materia quedará homologada.

La fecha de caducidad del estado de homologación es de tres años. Este plazo será automáticamente renovado si el suministrador ha entregado mercancías a la FNMT en este plazo y los resultados de la evaluación en continuo son conformes.

5. PLAN DE MUESTREO	ESPECIFICACION
1. Muestra para el ensayo	Un anillo. Proporcionar una muestra representativa de cada lote de una misma referencia (separada de la mercancía) para el control en recepción.
2. Nivel de Inspección transporte, embalaje, paletización, documentación e identificación.	100%, considerando como unidad de producto para inspección, el número de palets contenidos en un envío.

**ACEPTABILIDAD DE UN LOTE.**

Tras la aplicación del plan de muestreo se determinará si el lote es aceptable o no. Caso de no serlo, podrá ser devuelto por esta FNMT.

Los datos facilitados en el presente documento tendrán la consideración de confidencialidad quedando prohibida su cesión, total o parcial, comunicación o puesta de manifiesto a terceros, con las excepciones previstas en la legislación de propiedad industrial e intelectual. Queda por lo tanto prohibida la realización de cualesquiera actos de publicidad directa o indirecta de la citada información, salvo autorización por escrito de la FNMT-RCM

**Contenido:**



**Relaciones entre Documentos**

**Documentos relacionados :**

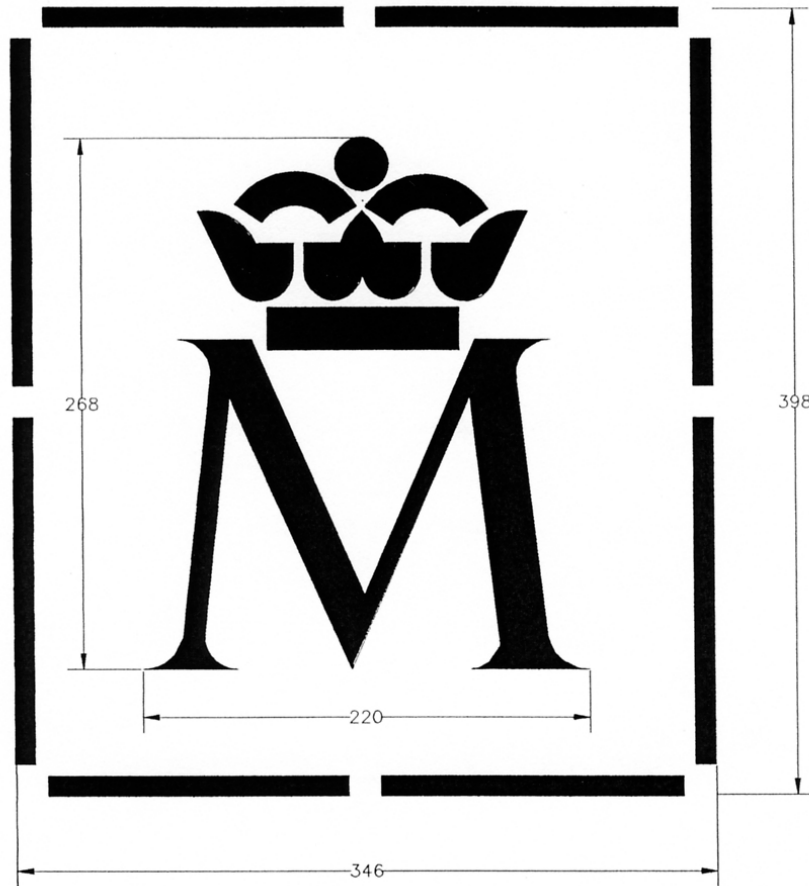

COLOR AZUL

PANTONE 280

			DIA	NOMBRE	PROYECTO:	F. N. M. T. FABRICA NACIONAL DE MONEDA Y TIMBRE	
			16/2/99	E.L.G.			
			Comprob.	16/02/99	AJArrieta	SUBPROYECTO:	
			Normas				
			ESCALA	TITULO: ANAGRAMA FNMT "M" CORONADA			 FABRICA DE PAPEL Avda. Costa Rica s/n. 09001 BURGOS
			1/3				
				PLANO N°: ES-4/3632-5			
				Este plano no puede ser reproducido ni comunicado a terceros sin nuestra debida autorizacion por escrito.			
Pos.	Modificacion	Fecha	Sustituye a:		Sustituido por:		

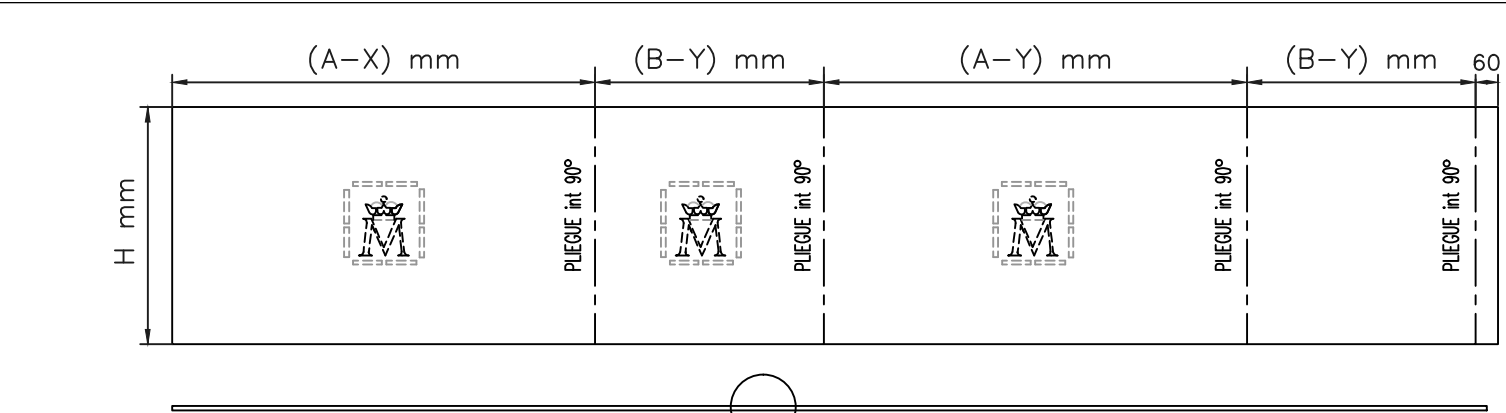

X = espesor cartón  
 Y = pliegues interiores

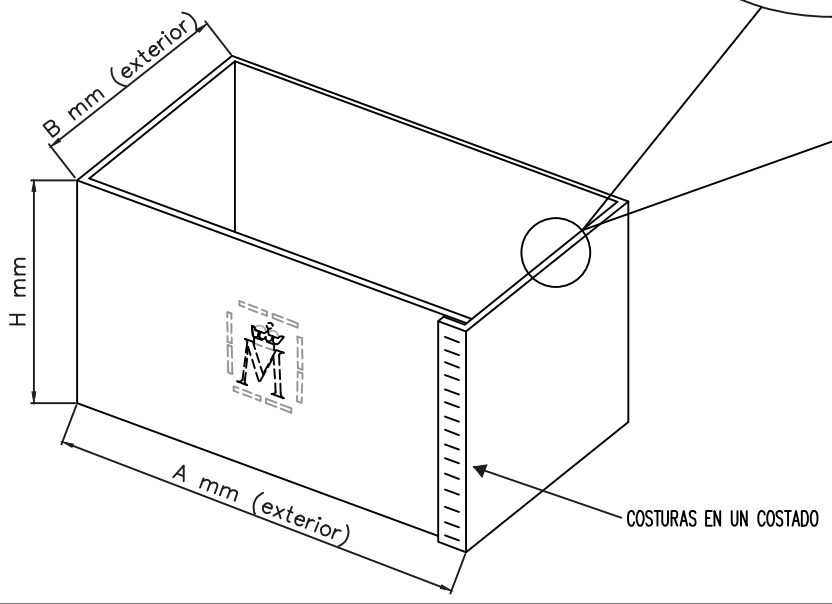
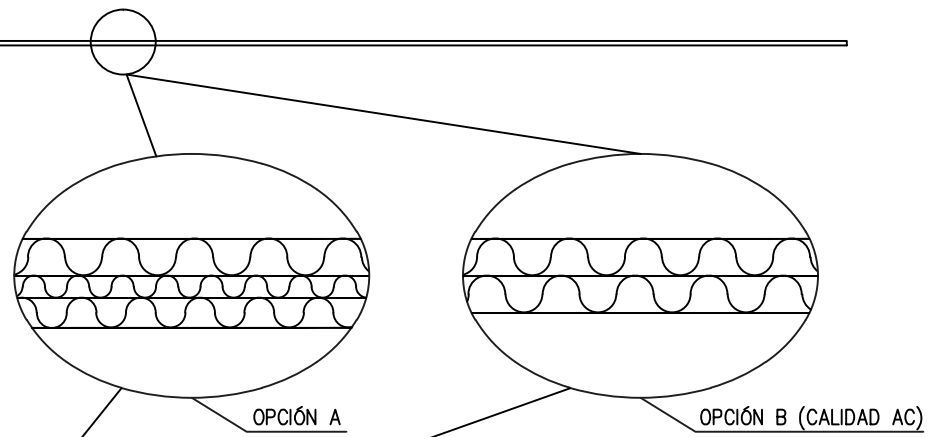

ANAGRAMA FNMT - "M" CORONADA AZUL EN TRES LADOS
COLAS RESISTENTES AL AGUA
GRAMAJE TOTAL : 1525±114 g/m <sup>2</sup>
ESPESOR: 10.8±2 mm
ECT (EDGE CRUSH TEST) : 17.5±2.3 kN/m
PET (PUNCTURE TEST) : 23.3±2 Joules
RESISTENCIA AL ESTALLIDO (MULLEN): 3137±287 kPa
ABSORCION DE AGUA (COBB 1800) : < 155 g/m <sup>2</sup>

<b>F.N.M.T.</b> FABRICA NACIONAL DE MONEDA Y TIMBRE		FABRICA DE PAPEL Avda. Costa Rica s/n. 09001 BURGOS	
PROYECTO: SUPROYECTO:		PLANO N.º: ES-4/3632-4	
DIA: 15/02/99 NOMBRE: E.L.G.		ANILLO FNMT-DPP ESTANDAR EXPORTACION	
Dibuñado: Comprob.: Normas:		TITULO: ANILLO FNMT-DPP ESTANDAR EXPORTACION	
ESCALA:		Sustituye a:	
Fecha: 16/5/13		Sustituido por:	
Pos. 2 Incorporación cartón celular AC		Fecha: 21/4/99	
Pos. 1 Ampliación especificaciones		Modificación	

Este plano no puede ser reproducido ni comunicado a terceros sin nuestra debida autorización por escrito.

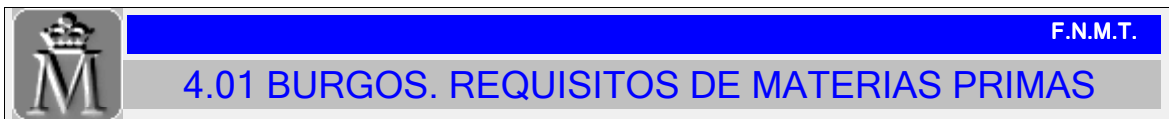

**Datos Generales del Documento**

Tipo.: 4.01 BURGOS. REQUISITOS DE MATERIAS PRIMAS      Código.: PCB04EMB45116PLA      Revisión.: 8

Título: PLATAFORMA DE EMBALAJE CON REFUERZO DE CARTÓN  
 Manual: 4. Documentos de requisitos de materias primas y servicios \BURGOS  
 Agrupación: 050 PRODUCCION Y PRESTACION DE SERVICIOS \ FABRICA DE PAPEL \ DOCUMENTOS REQUISITOS MATERIAS  
 Nivel del Documento en la Jerarquía: 1  
 Documento Superior en la Jerarquía: PCB04EMB45116PLA.- PLATAFORMA DE EMBALAJE CON REFUERZO DE CARTÓN  
 Documento Público:  
 Enviable por fax:  Sí  No  
 Avisar por correo Elaboración:  Sí  No  
 Compartida:  
 Generar pdf: Sí  
 Controlar Fecha de Próxima Revisión: No

Elaborado por: Esther Gómez Alonso      Con Fecha: 15/09/2020  
 Revisado por: Vicente Garcia Juez      Con Fecha: 15/09/2020  
 Aprobado por: Antonio Olmos Ruiz      Con Fecha: 17/09/2020

**1. DESCRIPCION DE LA MATERIA**

MATERIA: PLATAFORMA DE EMBALAJE CON PERFIL DE CARTÓN  
 CODIGO S.A.P.: 45116XXX

**2. REQUISITOS DE LA MATERIA**

1. DE LA MATERIA	ESPECIFICACION	NO CONFORMIDAD (1)	METODO DE ENSAYO/OBSERVACIONES	CÓDIGO SAP
*1.- Composición Tablero Tacos y tablas de unión entre tacos	Madera contrachapada Madera no aglomerada	CRITICO	Madera de Abedul, eucalipto ó coníferas seca y cepillada a cuatro caras. Los nudos y/o agujeros no deberán afectar a la resistencia del tablero. Tacos y tablas compactos y sin irregularidades que aseguren la estabilidad de la plataforma.	
*2.- Espesor tablero contrachapado	15 ± 0,5 mm	CRITICO	Plano aplicable ES-4/4959-5 Plano aplicable ES-4/5234-1 Plano aplicable ES-4/5568-2 Plano aplicable ES-4/5620 Plano aplicable ES-4/5734-1 Plano aplicable ES-4/5738 Plano aplicable ES-4/5812-1 Plano aplicable OTP-PEM-0014-1CFIL	Genérico 45116302-09 45116317-18 -20 45116326 45116330 45116331 45116333 45116337
*3.- Espesor tablas superiores e inferiores de unión entre tacos	20 ± 0,5 mm	CRITICO	Plano aplicable ES-4/4959-5 Plano aplicable ES-4/5234-1 Plano aplicable ES-4/5568-2 Plano aplicable ES-4/5620 Plano aplicable ES-4/5734-1	Genérico 45116302-09 45116317-18 -20 45116326

**PCB04EMB45116PLA.- PLATAFORMA DE EMBALAJE CON REFUERZO DE CARTÓN Rev 8**  
**COPIA IMPRESA VIGENTE EN 10/08/2021 07:54:43**

			Plano aplicable ES-4/5738 Plano aplicable ES-4/5812-1 Chafán en tablas de unión inferiores Plano aplicable OTP-PEM-0014-1CFIL	45116330 45116331 45116333 45116337
*4.- Dimensiones tablero contrachapado	Cotas A y D según plano aplicable	CRITICO	Plano aplicable ES-4/4959-5 Plano aplicable ES-4/5234-1 Plano aplicable ES-4/5568-2 Plano aplicable ES-4/5620 Plano aplicable ES-4/5734-1 Plano aplicable ES-4/5738 Plano aplicable ES-4/5812-1 Plano aplicable OTP-PEM-0014-1CFIL	Genérico 45116302-09 45116317-18-20 45116326 45116330 45116331 45116333 45116337
*5.- Dimensiones tacos	200/100 x 50 x 85 ± 0,5 mm 200/100 x 76 x 110 ± 0,5 mm 200/100 x 50/100 x 120 ± 0,5 mm 200/100 x 50/100 x 120 ± 0,5 mm 200/100 x 76 x 85 ± 0,5 mm 200/100 x 50/100 x 120 ± 0,5 mm 100 x 100 x 90 ± 0,5 mm 100 x 50/100 x 90 ± 0,5 mm	CRITICO	Plano aplicable ES-4/4959-5 Plano aplicable ES-4/5234-1 Plano aplicable ES-4/5568-2 Plano aplicable ES-4/5620 Plano aplicable ES-4/5734-1 Plano aplicable ES-4/5738 Plano aplicable ES-4/5812-1 Plano aplicable OTP-PEM-0014-1CFIL	Genérico 45116302-09 45116317-18-20 45116326 45116330 45116331 45116333 45116337
*6.- Disposición tacos	Restricciones de posición según plano aplicable Tolerancia de posición eje central tacos de madera respecto al eje central del tablero: ± 5 mm	CRITICO	Plano aplicable ES-4/4959-5 Plano aplicable ES-4/5234-1 Plano aplicable ES-4/5568-2 Plano aplicable ES-4/5620 Plano aplicable ES-4/5734-1 Plano aplicable ES-4/5738 Plano aplicable ES-4/5812-1 Plano aplicable OTP-PEM-0014-1CFIL	Genérico 45116302-09 45116317-18-20 45116326 45116330 45116331 45116333 45116337
*7.- Refuerzo perimetral plataforma (Nota 1)	Cantonera de cartón prensado	CRITICO	Planos aplicables ES-4/4959-1-3 y ES-4/4959-3-1 Cuando se requiera según planos de referencia aplicables	Genérico
*8.- Dimensiones ala refuerzo perimetral (Nota 1)	50 ± 10 mm	MAYOR	Plano aplicable ES-4/4959-3-1	Genérico
9.- Espesor refuerzo perimetral (Nota 1)	5 ± 1 mm	MAYOR	Plano aplicable ES-4/4959-3-1	Genérico
10.- Corte esquinas refuerzo perimetral (Nota 1)	En inglete	MAYOR	Plano aplicable ES-4/4959-3-1	Genérico
11.- Unión esquinas refuerzo perimetral (Nota 1)	Aplicación lámina adhesiva reforzada	MENOR	Plano aplicable ES-4/4959-3-1	Genérico
*12.- Clavos y grapas	Embutidos en la madera	MAYOR	Clavado cruzado	
13.- Encolado	Aplicación de cola en todas las superficies de contacto madera - madera	CRÍTICO		
*14.- Embalaje	Flejado y paletizado	MENOR	Según especificaciones pto. 3 (del servicio)	
15.- Tratamiento fitosanitario plataforma	Térmico ó fumigación	CRITICO	Especificaciones técnicas según NIMF 15	

Nota 1: No aplicable a CODIGO SAP 45116333.

**\*2. ESPECIFICACIONES PARTICULARES**

CODIGO S.A.P	DIMENSIONES (mm)	TOLERANCIA	NO CONFORMIDAD
45116230	1436 x 756	± 5 mm	CRITICO
45116288	1408 x 808	± 5 mm	CRITICO
45116300	1374 x 850	± 5 mm	CRITICO
45116302	1382 x 850	± 5 mm	CRITICO
45116304	1394 x 835	± 5 mm	CRITICO
45116306	842 x 711	± 5 mm	CRITICO
45116309	1416 x 816	± 5 mm	CRITICO
45116317	1330 x 805	± 5 mm	CRITICO
45116318	1370 x 813	± 5 mm	CRITICO
45116320	1390 x 824	± 5 mm	CRITICO
45116326	1394 x 780	± 5 mm	CRITICO
45116330	1384 x 800	± 5 mm	CRITICO

**PCB04EMB45116PLA.- PLATAFORMA DE EMBALAJE CON REFUERZO DE CARTÓN Rev 8**  
**COPIA IMPRESA VIGENTE EN 10/08/2021 07:54:43**

45116331	1384 x 836	± 5 mm	CRITICO
45116333	890 x 780	± 5 mm	CRITICO
45116335	1376 x 780	± 5 mm	CRITICO
45116337	900 x 840	± 5 mm	CRITICO
<b>45116339</b>	<b>1436 x 855</b>	<b>± 5 mm</b>	<b>CRITICO</b>

(1) El grado de la no conformidad se expresará en función de la gravedad según los requisitos del cliente, de requisitos legales (si los hubiere) y del proceso de fabricación.

3. DEL SERVICIO	ESPECIFICACION
<p>1. Suministro</p> <p>Cumplimiento de la legislación vigente referente a envases y residuos de envases.</p>	<p>- La mercancía se suministrará en palets con unas dimensiones adecuadas al tamaño de la pila de plataformas, completando la superficie de las mismas. La altura máxima del palet será de 1500 mm. Los palets se suministrarán adecuadamente flejados, evitando cualquier tipo de deterioro del material y con el tratamiento fitosanitario adecuado según NIMF 15.</p> <p>- Si le es de aplicación, remisión del certificado correspondiente.</p>
<p>2. Identificación:</p> <p>Información en la etiqueta</p> <p>Marca de certificación tratamiento fitosanitario</p>	<p>- Etiqueta situada en la misma posición y contendrá:</p> <p>- Nombre del proveedor.                      - Denominación comercial del producto.                      - Referencia del lote de fabricación.                      - Nº de unidades.                      - Código SAP de la FNMT.                      - Dimensiones de la plataforma.</p> <p>- Según NIMF 15</p>
<p>3. Documentación:</p> <p>Albarán</p> <p>Concesiones</p>	<p>- Nº del pedido.                      - Nombre del proveedor.                      - Denominación comercial del producto.                      - Referencia(s) de (los) lote(s).                      - Fecha de envío.                      - Nº de unidades del envío.                      - Código FNMT del producto.                      - Cantidad del envío (Kg.).                      - Dimensiones de la plataforma.</p> <p>- En 2ª fase de homologación de materia, poner en el albarán la leyenda "Lote para Homologación"</p> <p>Si tras la realización de los ensayos el lote resulta no conforme, no podrá ser enviado salvo que se solicite autorización a la F.N.M.T (contactar con el Área de Calidad de Fábrica de Papel), indicándo las características no conformes y los valores obtenidos (media, desviación típica, recorrido y valores máximos y mínimos).</p>

NOTA: El incumplimiento de lo especificado en esta tabla respecto a la especificación de Suministro se considera No Conformidad "MAYOR". La falta de documentación o la incorrecta identificación del material no da lugar a la devolución del lote pero, al proveedor le será solicitada la documentación que falte y le serán reclamados los cargos originados al obligar a la FNMT a tener que identificar y/o inspeccionar las materias recibidas.

**4. PROCEDIMIENTO DE HOMOLOGACION**

Comienza con el suministro de una plataforma, libre de coste, según las especificaciones descritas en este mismo documento.

La segunda fase de homologación consistirá en el envío de una cantidad normal de pedido para uso normal en la operación de paletizado del papel, de acuerdo con las especificaciones del presente documento.

Superada esta fase, la materia quedará homologada.

La fecha de caducidad del estado de homologación es de tres años. Este plazo será automáticamente renovado si el suministrador ha entregado mercancías a la FNMT en este plazo y los resultados de la evaluación en continuo son conformes.

**5. PLAN DE MUESTREO**

5. PLAN DE MUESTREO	ESPECIFICACION
1. Muestra para el ensayo.	Una plataforma. Proporcionar una muestra representativa de cada lote de una misma referencia (separada de la mercancía) para el control en recepción.

**PCB04EMB45116PLA.- PLATAFORMA DE EMBALAJE CON REFUERZO DE CARTÓN Rev 8**  
**COPIA IMPRESA VIGENTE EN 10/08/2021 07:54:43**











2. Nivel de Inspección transporte, embalaje, paletización, documentación e identificación.	100%, considerando como unidad de producto para inspección, el número de palets contenidos en un envío.
--	---

ACEPTABILIDAD DE UN LOTE.

Tras la aplicación del plan de muestreo se determinará si el lote es aceptable o no. Caso de no serlo, podrá ser devuelto por esta FNMT.

Los datos facilitados en el presente documento tendrán la consideración de confidencialidad quedando prohibida su cesión, total o parcial, comunicación o puesta de manifiesto a terceros, con las excepciones previstas en la legislación de propiedad industrial e intelectual. Queda por lo tanto prohibida la realización de cualesquiera actos de publicidad directa o indirecta de la citada información, salvo autorización por escrito de la FNMT-RCM

**Contenido:**

 ES44959-5.pdf       ES44959-1-3-detalle plataforma.pdf       ES44959-3-1-cantонера.pdf  
 ES45234-1.pdf       ES45568-2.pdf       ES45620.pdf       ES45734-1.pdf       ES45738.pdf  
 ES45812-1-Plataforma.pdf       OTP-PEM-0014-1CFIL.pdf

**Relaciones entre Documentos**

**Documentos relacionados :**

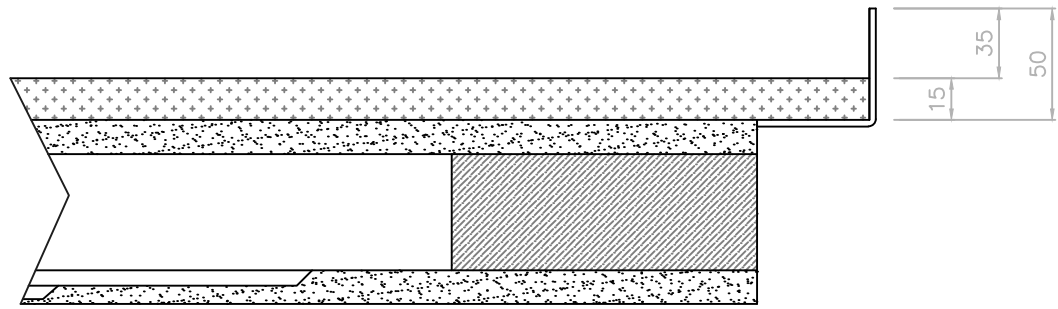

SECCIÓN A-A

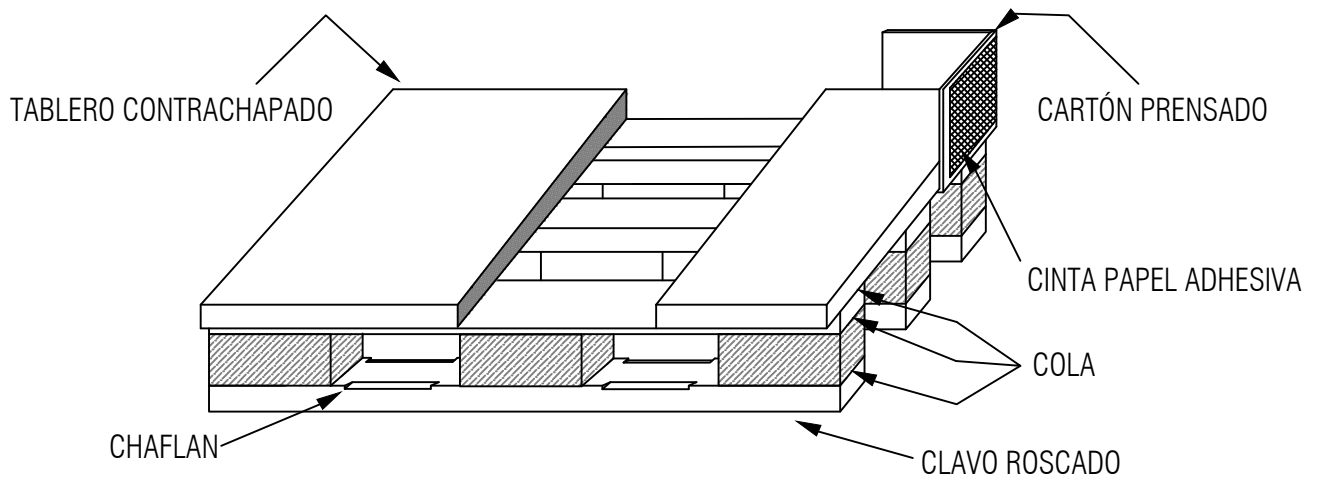
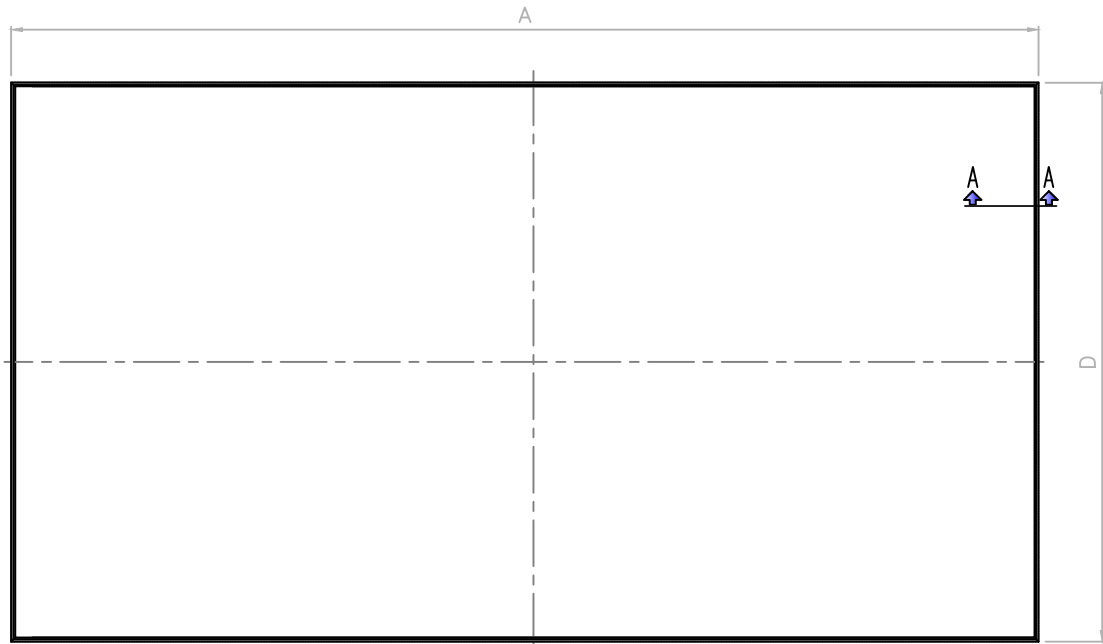

				Dia	Nombre	PROYECTO:	<b>F.N.M.T.</b> FABRICA NACIONAL DE MONEDA Y TIMBRE
			Dibujado	12/04/10	E.G.A.	SUBPROYECTO:	
			Comprob.				
			Normas				
			ESCALA	<b>TITULO:</b>  DETALLE PALET DE MADERA MODELO GENERAL FNMT - BURGOS			 FABRICA DE PAPEL Avda. Costa Rica s/n. 09001 BURGOS
3	Encolado	15/05/13					<b>PLANO N°ES-4/4959-1</b>
2	Perfil cartón	03/12/12					
1	Cambio diseño	09/05/11					
Pos.	Modificación	Fecha	Sustituye a:		Sustituído por:		Este plano no puede ser reproducido ni comunicado a terceros sin nuestra debida autorización por escrito.





TABLA DE COTAS (mm) Cantenera plataforma		
COTA	MIN.	MAX.
A	40	60
B	40	60
C	4	6

TABLA DE COTAS (mm) Cantenera tapa		
COTA	MIN.	MAX.
A	100	-
B	100	-
C	4	6

CARTÓN PRENSADO

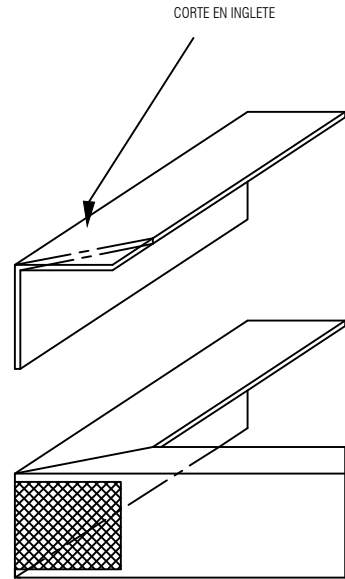
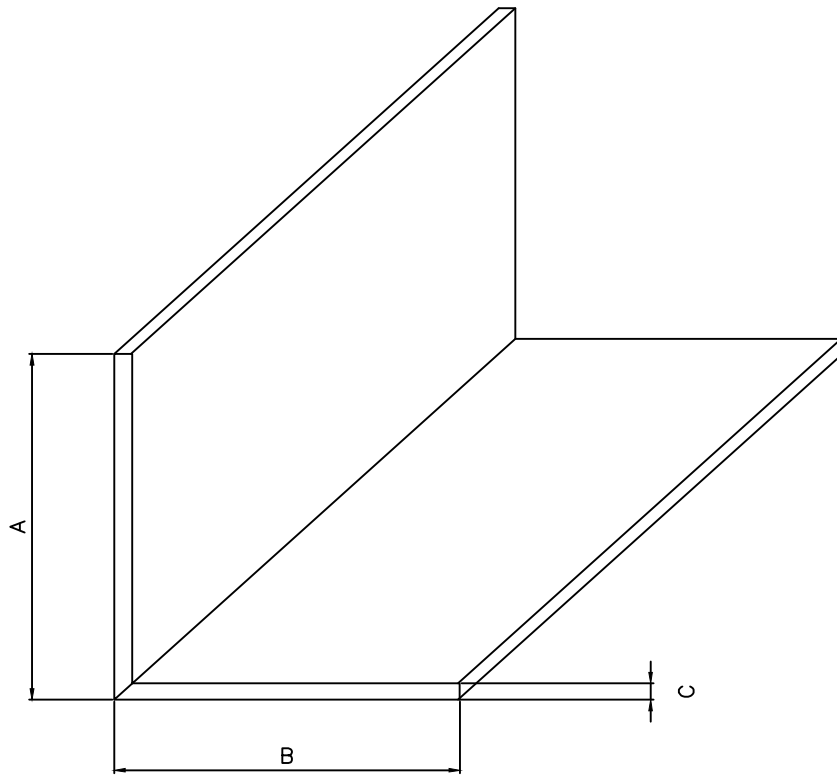
				Dia	Nombre	PROYECTO:	<b>F.N.M.T.</b> FABRICA NACIONAL DE MONEDA Y TIMBRE
			Dibujado	09/11/12	E.G.A.	SUBPROYECTO:	
			Comprob.				
			Normas				
			ESCALA	<b>TITULO:</b>  CANTONERA DE CARTÓN (REFUERZO PERIMETRAL) MODELO GENERAL FNMT - BURGOS			 <i>FABRICA DE PAPEL</i> Avda. Costa Rica s/n. 09001 BURGOS
							
1	Detalle corte	10/12/12					Sustituye a:
Pos.	Modificacion	Fecha		Sustituido por:			





TABLA DE COTAS (mm)		
COTA	MIN.	MAX.
A	900	1455
B	500(1)	780
C	0	137,5
D	700	890
E	50	-
F	0	95

TOLERANCIA DE POSICIÓN EJE CENTRAL TACOS DE MADERA RESPECTO AL EJE CENTRAL DEL TABLERO:  $\pm 5$  mm

REFUERZO PERIMETRAL DE CARTÓN PENSADO

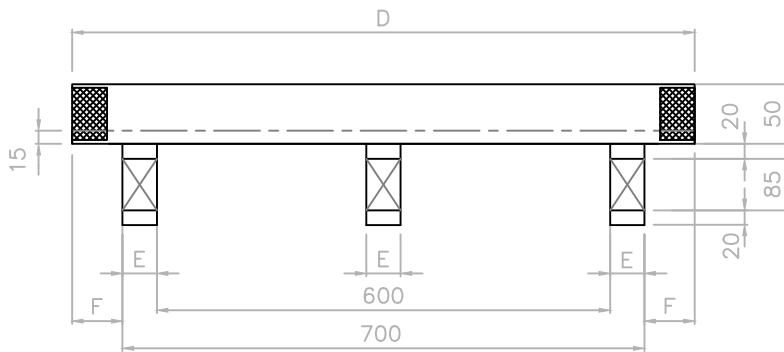
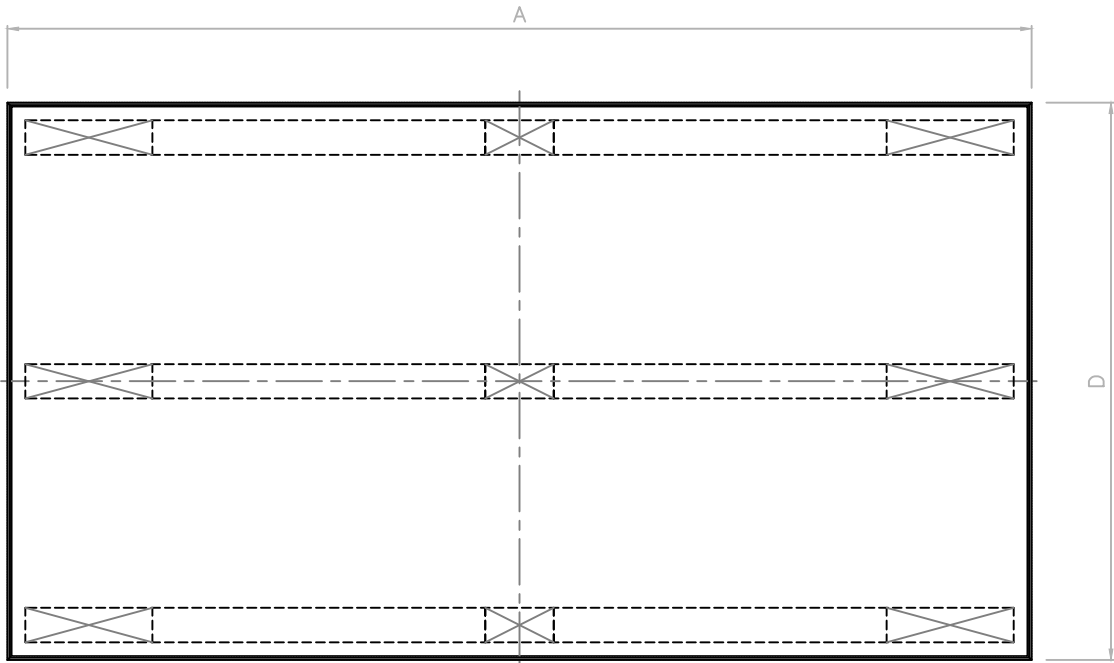
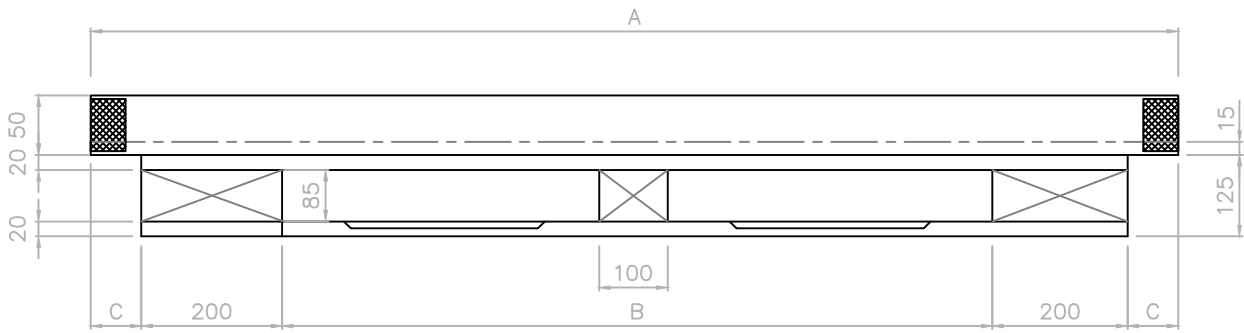
ENCOLADO DE SUPERFICIES DE CONTACTO MADERA - MADERA

(1) VALOR AJUSTADO PARA MIN.COTA A. VALOR MÍNIMO REAL PARA USO DE UN TIPO ESP. DE TRANSPALETA = 560.

				Día	Nombre	PROYECTO:	<b>F.N.M.T.</b> FABRICA NACIONAL DE MONEDA Y TIMBRE
			Dibujado	12/04/10	E.G.A.	SUBPROYECTO:	
			Comprob.				
			Normas				
			ESCALA	<b>TITULO:</b>  PALET DE MADERA MODELO GENERAL FNMT - BURGOS			 FABRICA DE PAPEL Avda. Costa Rica s/n. 09001 BURGOS
5	Encolado	15/05/13					
4	Perfil cartón	03/12/12					
3	Altura tacos	04/09/12					
2	Posición tacos	30/05/11					
1	Cambio diseño	09/05/11					
Pos.	Modificación	Fecha		Sustituye a:	Sustituído por:	<b>PLANO N° ES-4/4959</b>  Este plano no puede ser reproducido ni comunicado a terceros sin nuestra debida autorización por escrito.	

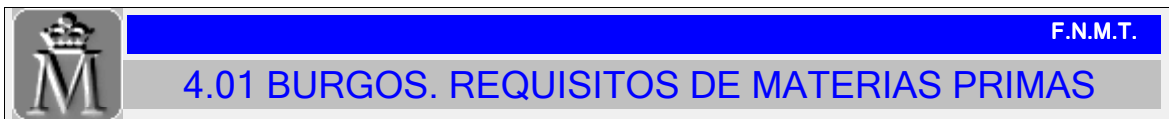

**Datos Generales del Documento**

Tipo.: 4.01 BURGOS. REQUISITOS DE MATERIAS PRIMAS      Código.: PCB04EMB45116TAP      Revisión.: 8

Título: TAPA DE EMBALAJE CON REFUERZO DE CARTÓN  
 Manual: 4. Documentos de requisitos de materias primas y servicios \BURGOS  
 Agrupación: 050 PRODUCCION Y PRESTACION DE SERVICIOS \ FABRICA DE PAPEL \ DOCUMENTOS REQUISITOS MATERIAS  
 Nivel del Documento en la Jerarquía: 1  
 Documento Superior en la Jerarquía: PCB04EMB45116TAP.- TAPA DE EMBALAJE CON REFUERZO DE CARTÓN  
 Documento Público:  
 Enviable por fax:  Sí  No  
 Avisar por correo Elaboración:  Sí  No  
 Compartida:  
 Generar pdf: Sí  
 Controlar Fecha de Próxima Revisión: No

Elaborado por: Esther Gómez Alonso      Con Fecha: 15/09/2020  
 Revisado por: Vicente Garcia Juez      Con Fecha: 15/09/2020  
 Aprobado por: Antonio Olmos Ruiz      Con Fecha: 17/09/2020

**1. DESCRIPCION DE LA MATERIA**

MATERIA: TAPA DE EMBALAJE CON REFUERZO DE CARTÓN  
 CODIGO S.A.P.: 45116XXX

**2. REQUISITOS DE LA MATERIA**

1. DE LA MATERIA	ESPECIFICACION	NO CONFORMIDAD (1)	METODO DE ENSAYO/OBSERVACIONES	CÓDIGO SAP
*1.- Composición tablero	Madera contrachapada	CRITICO	Madera de Abedul, eucalipto ó coníferas seca y cepillada a cuatro caras. Los nudos y/o agujeros no deberán afectar a la resistencia del tablero	
*2.- Espesor tablero contrachapado	12 ± 0,5 mm	CRITICO	Plano aplicable ES-4/4959-2-2 Plano aplicable ES-4/5812-2-1 Plano aplicable OTP-PEM-0014-1CFIL-2	Genérico 45116334 45116338
*3.- Dimensiones tablero contrachapado	Cotas A y D según plano aplicable	CRITICO	Plano aplicable ES-4/4959-2-2 Plano aplicable ES-4/5812-2-1 Plano aplicable OTP-PEM-0014-1CFIL-2	Genérico 45116334 45116338
*4.- Refuerzo perimetral tapa	Cantonera de cartón prensado	CRITICO	Cuando se requiera según planos de referencia aplicables Plano aplicable ES-4/4959-2-2	Genérico 45116334 45116338

**PCB04EMB45116TAP.- TAPA DE EMBALAJE CON REFUERZO DE CARTÓN Rev 8**  
**COPIA IMPRESA VIGENTE EN 10/08/2021 07:55:06**

			Plano aplicable ES-4/5812-2-1 Plano aplicable OTP-PEM-0014-1CFIL-2	
*5.- Dimensiones ala refuerzo perimetral	≥ 100 mm	MAYOR	Plano aplicable ES-4/4959-3-1 Plano aplicable ES-4/5812-3-1	Genérico 45116334
*6.- Espesor refuerzo perimetral	5 ± 1 mm	MAYOR	Plano aplicable ES-4/4959-3-1 Plano aplicable ES-4/5812-3-1	Genérico 45116334
*7.- Corte esquinas refuerzo perimetral	En inglete	MAYOR	Plano aplicable ES-4/4959-3-1 Plano aplicable ES-4/5812-3-1	Genérico 45116334
*8.- Unión esquinas refuerzo perimetral	Aplicación lámina adhesiva reforzada	MENOR	Plano aplicable ES-4/4959-3-1 Plano aplicable ES-4/5812-3-1	Genérico 45116334
*9.- Grapas	Embutidos en la madera	MAYOR		
*10.- Embalaje	Flejado, retráctilado y paletizado	MENOR	Empleo de separadores para evitar el deterioro de las unidades durante el transport	
11.- Tratamiento fitosanitario tapa	Térmico ó fumigación	CRITICO	Especificaciones técnicas según NIMF 15	

**\*2. ESPECIFICACIONES PARTICULARES**

CODIGO S.A.P	DIMENSIONES (mm)	TOLERANCIA	NO CONFORMIDAD
45116235	1436 x 756	± 5 mm	CRITICO
45116289	1408 x 808	± 5 mm	CRITICO
45116301	1374 x 850	± 5 mm	CRITICO
45116305	1394 x 835	± 5 mm	CRITICO
45116334	890 x 780	± 5 mm	CRITICO
45116336	1376 x 780	± 5 mm	CRITICO
45116338	900 x 840	± 5 mm	CRITICO
<b>45116340</b>	<b>1436 x 855</b>	<b>± 5 mm</b>	<b>CRITICO</b>

1) El grado de la no conformidad se expresará en función de la gravedad según los requisitos del cliente y de requisitos legales (si los hubiere) y del proceso de fabricación.

3. DEL SERVICIO	ESPECIFICACION
1. Suministro  Cumplimiento de la legislación vigente referente a envases y residuos de envases.	- La mercancía se suministrará en palets con unas dimensiones adecuadas al tamaño de la pila de tapas, completando la superficie de las mismas. Uso de separadores para asegurar la integridad de la mercancía. La altura máxima del palet será de 1500 mm. Los palets se suministrarán con embalaje de polietileno retráctilado y flejados y con el tratamiento fitosanitario adecuado según NIMF 15.  -Si le es de aplicación, remisión del certificado correspondiente.
2. Identificación:  Información en la etiqueta  Marca de certificación tratamiento fitosanitario	- Etiqueta situada en la misma posición y contendrá:  - Nombre del proveedor. - Denominación comercial del producto. - Referencia del lote de fabricación. - Nº de unidades. - Código SAP de la FNMT. - Dimensiones de la tapa.  - Según NIMF 15
3. Documentación:  Albarán	- Nº del pedido. - Nombre del proveedor. - Denominación comercial del producto. - Referencia(s) de (los) lote(s). - Fecha de envío.

**PCB04EMB45116TAP.- TAPA DE EMBALAJE CON REFUERZO DE CARTÓN Rev 8**  
**COPIA IMPRESA VIGENTE EN 10/08/2021 07:55:06**

Concesiones	<ul style="list-style-type: none"> <li>- Código FNMT del producto.</li> <li>- Número de unidades del envío.</li> <li>- Cantidad del envío (Kg.).</li> <li>- Dimensiones de la tapa.</li> </ul> <p>- En 2ª fase de homologación de materia, poner en el albarán la leyenda "Lote para Homologación"</p> <p>Si tras la realización de los ensayos el lote resulta no conforme, no podrá ser enviado salvo que se solicite autorización a la F.N.M.T (contactar con el Área de Calidad de Fábrica de Papel), indicando las características no conformes y los valores obtenidos (media, desviación típica, recorrido y valores máximos y mínimos).</p>
<p>NOTA: El incumplimiento de lo especificado en esta tabla respecto a la especificación de Suministro se considera No Conformidad "MAYOR". La falta de documentación o la incorrecta identificación del material no da lugar a la devolución del lote pero, al proveedor le será solicitada la documentación que falte y le serán reclamados los cargos originados al obligar a la FNMT a tener que identificar y/o inspeccionar las materias recibidas</p>	

**4. PROCEDIMIENTO DE HOMOLOGACION**

Comienza con el suministro de una tapa, libre de coste, según las especificaciones descritas en este mismo documento.

La segunda fase de homologación consistirá en el envío de una cantidad normal de pedido para uso normal en la operación de paletizado del papel, de acuerdo con las especificaciones del presente documento.

Superada esta fase, la materia quedará homologada.

La fecha de caducidad del estado de homologación es de tres años. Este plazo será automáticamente renovado si el suministrador ha entregado mercancías a la FNMT en este plazo y los resultados de la evaluación en continuo son conformes





5. PLAN DE MUESTREO	ESPECIFICACION
1. Muestra para el ensayo	Una tapa. Proporcionar una muestra representativa de cada lote de una misma referencia (separada de la mercancía) para el control en recepción.
2. Nivel de Inspección transporte, embalaje, paletización, documentación e identificación.	100%, considerando como unidad de producto para inspección, el número de palets contenidos en un envío.

**ACEPTABILIDAD DE UN LOTE.**

Tras la aplicación del plan de muestreo se determinará si el lote es aceptable o no  
 Caso de no serlo, podrá ser devuelto por esta FNMT.

Los datos facilitados en el presente documento tendrán la consideración de confidencialidad quedando prohibida su cesión, total o parcial, comunicación o puesta de manifiesto a terceros, con las excepciones previstas en la legislación de propiedad industrial e intelectual. Queda por lo tanto prohibida la realización de cualesquiera actos de publicidad directa o indirecta de la citada información, salvo autorización por escrito de la FNMT-RCM

**Contenido:**

-   
ES44959-2-2-tapa.pdf
-   
ES44959-3-1-cantonera.pdf
-   
ES45812-2-1-Tapa.pdf
-   
ES45812-3-1-Perfil cartón.pdf
-   
OTP-PEM-0014-1CFIL-2.pdf

**Relaciones entre Documentos**

**Documentos relacionados :**







TABLA DE COTAS (mm) Cantenera plataforma		
COTA	MIN.	MAX.
A	40	60
B	40	60
C	4	6

TABLA DE COTAS (mm) Cantenera tapa		
COTA	MIN.	MAX.
A	100	-
B	100	-
C	4	6

CARTÓN PRENSADO

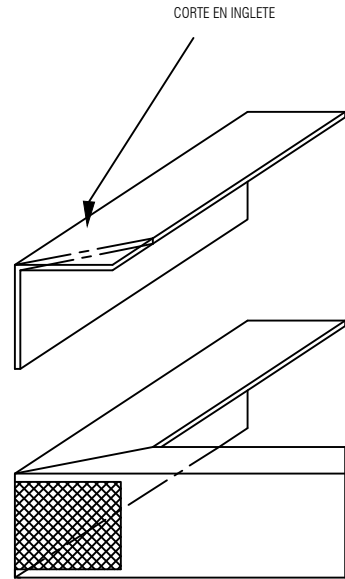
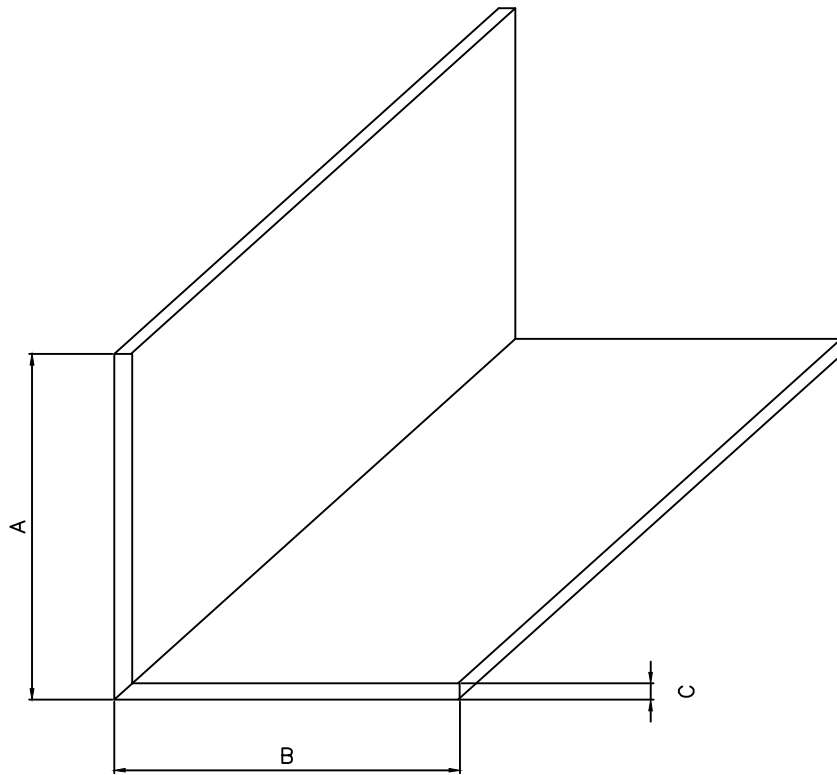
				Dia	Nombre	PROYECTO:	F.N.M.T. FABRICA NACIONAL DE MONEDA Y TIMBRE
			Dibujado	09/11/12	E.G.A.	SUBPROYECTO:	
			Comprob.				
			Normas				 <i>FABRICA DE PAPEL</i> Avda. Costa Rica s/n. 09001 BURGOS
			ESCALA	<b>TITULO:</b>  CANTONERA DE CARTÓN (REFUERZO PERIMETRAL) MODELO GENERAL FNMT - BURGOS			
							Este plano no puede ser reproducido ni comunicado a terceros sin nuestra debida autorización por escrito.
1	Detalle corte	10/12/12		Sustituye a:	Sustituido por:		