



**Real Casa de la Moneda**  
Fábrica Nacional  
de Moneda y Timbre

DEPARTAMENTO DE **PLANIFICACIÓN Y ALMACENES**

## **PLIEGO DE PRESCRIPCIONES TÉCNICAS**

SUMINISTRO DE ESTUCHES DE MADERA LACADA PARA MONEDAS  
DE COLECCIÓN EN DIVERSOS FORMATOS

PROCEDIMIENTO PA-408.789/2022



## ÍNDICE

- 1.- OBJETO.
- 2.- DESCRIPCIÓN.
- 3.- ALCANCE DEL SUMINISTRO.
- 4.- ETAPAS, NIVELES, O HITOS, EN LA EJECUCIÓN DE LA CONTRATACIÓN.
- 5.- CANTIDAD OBJETO DE LA LICITACIÓN.
- 6.- PRECIO.
- 7.- CONDICIONES Y PLAZOS DE ENTREGA. TRANSPORTE.
- 8.- MONTAJE, INSTALACIÓN.
- 9.- DOCUMENTACIÓN.
- 10.- GARANTÍAS
- 11.- PENALIZACIONES.
- 12.- ACLARACIONES SOBRE EL PLIEGO DE PRESCRIPCIONES TÉCNICAS.
- 13.- OTRAS CUESTIONES.

## ANEXOS

PCM04300.- ESTUCHES LACADOS PARA MONEDAS DE COLECCION

PCCO04007.- REQUISITOS DEL SERVICIO



DEPARTAMENTO DE **PLANIFICACIÓN Y ALMACENES**

### **1.- OBJETO**

El presente Pliego de Condiciones Técnicas tiene por objeto definir las características básicas para el suministro de estuches de madera lacada en diferentes formatos para monedas de colección.

### **2.- DESCRIPCIÓN**

El producto que pretende contratarse son:

Estuches de madera lacada, en dos tamaños distintos, para estuchar las diferentes monedas conmemorativas y de colección que fabrica la FNMT-RCM.

El suministro de estos productos deberá cumplir, en lo que le afecte, lo especificado en el DRM (Documento de Requisito de Materiales) PCCO04007.- REQUISITOS DEL SERVICIO que se adjunta como anexo a este pliego de condiciones.

Las características técnicas aparecen definidas en el DRM - PCM04300 – ESTUCHES LACADOS PARA MONEDAS DE COLECCIÓN.

### **3.- ALCANCE DEL SUMINISTRO**

El alcance será el suministro y entrega, en las dependencias de la FNMT-RCM descritas en el apartado 7 de este pliego, de las cantidades, totales o parciales, del producto objeto de esta licitación.

Esa entrega será libre de gastos de transporte, carga o descarga, así como de cualquier otro concepto distinto del precio unitario que se oferte por los distintos estuches.

### **4.- ETAPAS, NIVELES, O HITOS, EN LA EJECUCIÓN DE LA CONTRATACIÓN.**

Una vez adjudicado el pedido, la empresa adjudicataria deberá entregar a la FNMT-RCM, dentro de los primeros 45 días naturales posteriores a la adjudicación, 10 unidades salidas del proceso productivo de cada uno de los modelos adjudicados. La FNMT-RCM realizará un control de calidad sobre esos estuches para comprobar que los estuches ya fabricados en serie son correctos. Si esos estuches resultaran no válidos, el adjudicatario deberá entregar otros 10 estuches de cada modelo antes de 15 días tras la notificación de no validez de la primera cantidad entregada. De no realizarse en plazo esta segunda entrega o no resultar válidos los



**Real Casa de la Moneda**  
Fábrica Nacional  
de Moneda y Timbre

#### DEPARTAMENTO DE **PLANIFICACIÓN Y ALMACENES**

estuches, la FNMT-RCM podrá cancelar el pedido, pasando a adjudicarse ese lote a la siguiente empresa en el orden resultante de la licitación.

#### **5.- CANTIDAD OBJETO DE LA LICITACIÓN.**

Se pretende adquirir

14307161 - EST. MADERA LACADA-M CORONADA - 220X179X42 MM -- 1.500 uds.

14307170 –EST. MADERA LACADA-M CORONADA -178X147X42 MM – 1.500 uds.

Se adjudicarán dos lotes, uno con el 75% de esas cantidades y otro con el 25% restante.

#### **6.- PRECIO.**

De acuerdo a lo establecido en el pliego de condiciones administrativas particulares (PCAP) de esta licitación.

#### **7.- CONDICIONES Y PLAZOS DE ENTREGA. TRANSPORTE.**

Las condiciones de entrega, transporte, embalaje, paletizado y etiquetado serán las especificadas en el ANEXO DRM (Documento de Requisito de Materiales) PCCO04007.- REQUISITOS DEL SERVICIO.

El lugar de entrega será en condiciones DAP:

Fábrica Nacional de Moneda y Timbre.

Calle Alcalá, 526,

28071 – MADRID  
ESPAÑA

El adjudicatario se debe comprometer a una primera entrega, de al menos el 50% de las cantidades adjudicadas, en un plazo no superior a los 3 meses después de la comunicación por parte de la FNMT-RCM de la validez de los estuches entregados de acuerdo al punto 4 de este Pliego de Prescripciones Técnicas.

El resto del pedido se suministrará antes del 15 de junio de 2023.



## **8.- MONTAJE, INSTALACIÓN.**

No aplica.

## **9.- DOCUMENTACIÓN. MUESTRA PARA VALORACIÓN TÉCNICA.**

Las empresas interesadas en esta licitación podrán examinar muestras de los diferentes estuches objeto de esta licitación en las instalaciones de la FNMT-RCM, en la calle Jorge Juan, 106 de Madrid, previamente a la presentación de oferta:

Para poder examinarlas deberán solicitar cita previa en el siguiente teléfono:

91 566 69 69 – Pilar Ramos

En ningún caso se hará entrega de esas muestras, únicamente se mostrarán los estuches a las empresas interesadas para que los examinen y se puedan hacer una idea mejor de lo solicitado.

Por otro lado, las empresas que acudan a esta licitación deberán presentar, junto con la oferta, una muestra de un estuche de su fabricación de características técnicas iguales a las especificadas en los anexos de este pliego, si bien podrán diferir en cuanto a medidas y color.

El análisis de estas muestras permitirá a la FNMT-RCM valorar la capacidad técnica de la empresa ofertante para la producción de los estuches que se licitan y, por lo tanto, determinar si se admite o no a la empresa como licitante al concurso. De no cumplir las muestras con las características técnicas especificadas en este pliego (salvo, como se ha indicado, en lo que se refiere al color y dimensiones) no se admitirá a la empresa a la licitación.

La dirección y condiciones de entrega de la muestra de cada modelo de estuche será:

**Dirección de entrega de la muestra:** Fábrica Nacional de Moneda y Timbre. Calle Duque de Sesto, 47 en Madrid

Estarán exentos de presentar muestras aquellos proveedores que hayan suministrado a la FNMT-RCM, estuches de las mismas características, color y dimensiones en los últimos 3 años, siempre y cuando presenten documentación que acredite esta circunstancia.

## **10.- GARANTÍAS.**

El adjudicatario estará obligado, en caso de detectarse una anomalía crítica en el material suministrado, a reponerlo en un tiempo máximo de 15 días naturales desde que le sea comunicado la deficiencia. En caso contrario deberá hacer frente a las penalizaciones indicadas en el Pliego de Condiciones Particulares.



**Real Casa de la Moneda**  
Fábrica Nacional  
de Moneda y Timbre

DEPARTAMENTO DE **PLANIFICACIÓN Y ALMACENES**

**11.- PENALIZACIONES.**

De acuerdo a lo establecido en el pliego de condiciones administrativas particulares (PCAP) de esta licitación.

**12.- ACLARACIONES SOBRE EL PLIEGO DE PRESCRIPCIONES TECNICAS.**

Para aclaraciones acerca del presente pliego de prescripciones técnicas, deben dirigirse a Alberto Tártalo Martínez en la dirección de correo electrónico [alberto.tartalo@fnmt.es](mailto:alberto.tartalo@fnmt.es)

**13.- OTRAS CUESTIONES.**

No aplica.

**LA DIRECTORA DE PLANIFICACIÓN,  
LOGÍSTICA Y ALMACENES**

**Fdo.- Susana Tierno Santos**

**FIRMADO ELECTRÓNICAMENTE**

**JEFE DE AREA RESPONSABLE**

**Fdo.: Alberto Tártalo Martínez**

**FIRMADO ELECTRÓNICAMENTE**



**Real Casa de la Moneda**  
Fábrica Nacional  
de Moneda y Timbre

DEPARTAMENTO DE **PLANIFICACIÓN Y ALMACENES**

# ANEXOS

# PCM04300 ESTUCHES LACADOS PARA MONEDAS DE COLECCION

Versión (3.0)



<b>Título</b>	PCM04300 ESTUCHES LACADOS PARA MONEDAS DE COLECCION		
<b>Fichero</b>	PCM04300_ESTUCHES_LACADOS_PARA_MONEDAS_DE_COLECCIÓN.docx		
<b>Versión</b>	3.0	<b>Fecha Versión</b>	19/04/2022
<b>Autores</b>	SILVIA BARCINA GONZALEZ, ROBERTO ARAUJO PIREZ		
<b>Revisado por</b>	GREGORIO MORENO FERNANDEZ, MANUEL PEREZ HERRERO, JOSE MANUEL RUIZ-DE-AUSTRI DUEÑAS, VICTOR FEIJOO RODRIGUEZ		
<b>Fecha Revisión</b>	19/04/2022		
<b>Aprobado por</b>	LUIS MIGUEL SANZ BUJANDA		
<b>Fecha Aprobación</b>	19/04/2022		

*Esta portada ha sido autogenerada por el gestor documental. La información que en ella se representa se corresponde con metadatos del documento para esta versión en cuestión.*

Este documento está disponible en la siguiente dirección:  
<https://gestordocumental.fnmt.es/OTCS/cs.exe/open/7738904>



## ÍNDICE

<b>1. Modificaciones .....</b>	<b>2</b>
<b>2. Descripción de la materia Y Dimensiones.....</b>	<b>2</b>
<b>3. Imágenes.....</b>	<b>3</b>
<b>4.Especificaciones.....</b>	<b>5</b>
4.1 PLANO CON ESPECIFICACIONES BÁSICAS.....	5
4.2 ESPECIFICACIONES EMBALAJE Y MARCADO .....	5
4.3 ESPECIFICACIONES DE SERVICIO .....	6
4.4 PROCEDIMIENTO DE HOMOLOGACIÓN.....	7
<b>5. Confidencialidad .....</b>	<b>7</b>
<b>6. Código de conducta de proveedores .....</b>	<b>7</b>
<b>7. Plan de muestreo.....</b>	<b>8</b>



## 1. MODIFICACIONES

**Se crea este DRM al separarlo del PCM04098**

## 2. DESCRIPCIÓN DE LA MATERIA Y DIMENSIONES

### MEDIDAS EXTERIORES del estuche (en mm)

CÓDIGO	ALTURA (A)	LARGO (B)	ANCHO (C)	BORDE DCHO. A DORADO (D)	BORDE INF. A DORADO (E)	ALTURA DORADO (F)
<b>14307161</b> EST. MADERA LACADA-M CORO- PLATA/COMPLETA	42 ± 1	179 ± 1	220 ± 1	87 ± 1	59 ± 1	60 ± 1
<b>14307170</b> EST. MADERA LACADA-M CORO- 178X147X42 MM	42 ± 1	147 ± 1	178 ± 1	64 ± 1	44 ± 1	57 ± 1

### MEDIDAS INTERIORES de la base del estuche (en mm)

CÓDIGO	LARGO DE LA CAJA (G)	ANCHO DE LA CAJA (H)	FONDO DE LA CAJA (I)
<b>14307161</b> EST. MADERA LACADA-M CORO-PLATA/COMPLETA	205 ± 1	160 ± 1	Pantone 2728C
<b>14307170</b> EST. MADERA LACADA-M CORO-178X147X42 MM	163 ± 1	128 ± 1	Pantone 2728C



### 3. IMÁGENES

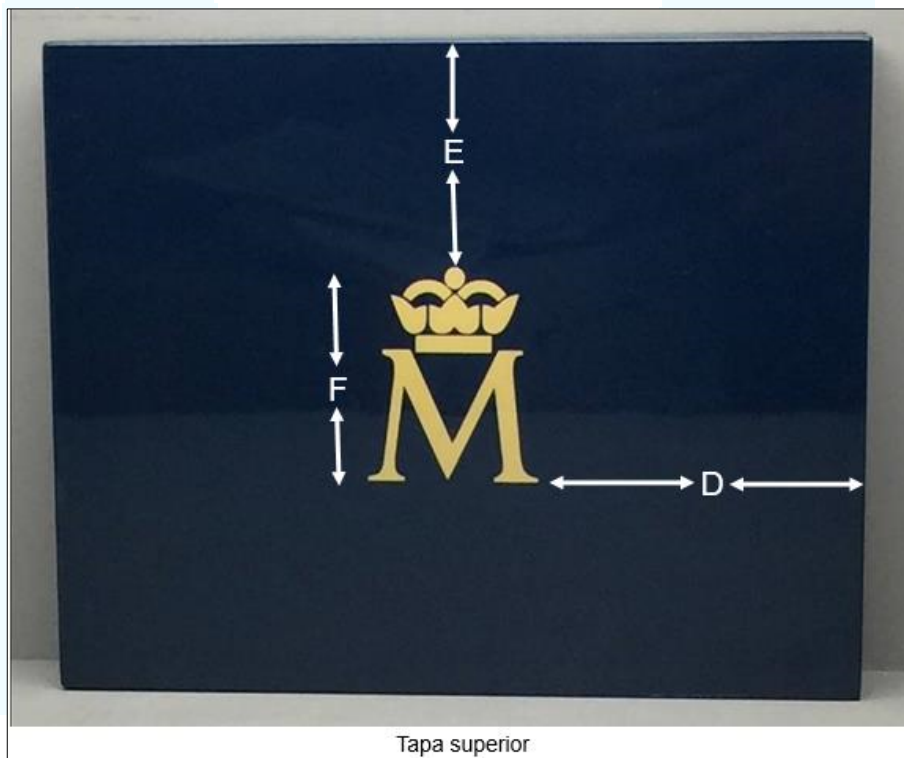



Bisagra

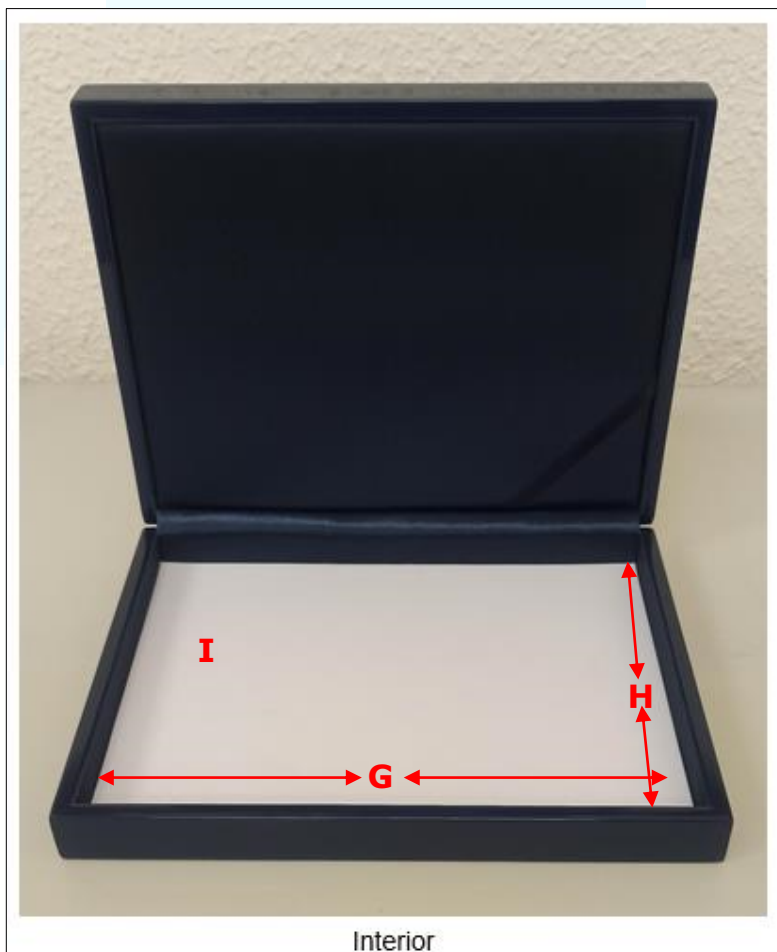

Interior

**I= Cartón en la base interior en color**



## 4. ESPECIFICACIONES

---

4.1 PLANO CON ESPECIFICACIONES BÁSICAS. *Anexo 1.*

4.2 ESPECIFICACIONES EMBALAJE Y MARCADO

Embalaje y marcado individual en caja de cartón envuelta en espuma EPE, en color blanco con logotipo.



**Observaciones:** la humedad del papel de dentro de la caja debe controlarse bien para evitar problemas de moho, se debe agregar gel de sílice a la caja.



#### 4.3 ESPECIFICACIONES DE SERVICIO

ESPECIFICACIONES DE SERVICIO	ESPECIFICACION
1. Transporte	<ul style="list-style-type: none"><li>- En camión no tráiler, no articulado y con laterales abatibles.</li><li>- Altura máxima 3,85 m.</li></ul>
2. Embalaje	<ul style="list-style-type: none"><li>- En cajas de cartón, de tamaño manejable por una persona sin necesidad de ayudas mecánicas.</li><li>- El peso máx. de la caja contenedora no excederá de 10 kg.</li><li>- Todos los materiales utilizados para el envase y embalaje de las cajas deberán cumplir la legislación vigente sobre ENVASES Y RESIDUOS DE ENVASES en cuanto a su composición y niveles máximos de concentración de metales pesados.</li></ul>
3. Paletización	<ul style="list-style-type: none"><li>- En "europalets". la altura máxima será de 1,5 m.</li><li>- Los palets tendrán suficiente resistencia para asegurar la estabilidad de las cajas y permitir su manipulación y trasvase con la suficiente seguridad tanto para el producto como para el personal que lo manipule.</li></ul>
4. Identificación	<ul style="list-style-type: none"><li>- Etiqueta blanca, colocada en todos los embalajes.</li><li>- Fabricante</li><li>- Tipo de cajas</li><li>- Indicación expresa de tapas superiores o inferiores.</li><li>- Código SAP de la FNMT</li><li>- Nº del lote</li></ul> <p>Si es envío de muestra para homologar, en la etiqueta del producto indicar la condición de "Muestra sin cargo para homologación de materia".</p>
5. Documentación: Albarán	<ul style="list-style-type: none"><li>- Código y descripción SAP del producto.</li><li>- Cantidad suministrada.</li><li>- Nombre del fabricante.</li><li>- Número del pedido.</li></ul>
Ficha de seguridad del producto	
<p><b>NOTA:</b> El incumplimiento de lo especificado en esta tabla se considera No Conformidad "MAYOR" excepto para la especificación de Documentación.</p> <p>La falta de documentación o la incorrecta identificación del material, no da lugar a la devolución del lote, pero al proveedor le será solicitada la documentación.</p>	



#### 4.4 PROCEDIMIENTO DE HOMOLOGACIÓN

El suministrador envía, libre de costes, una muestra según las especificaciones definidas en este documento.

La homologación de la materia consiste en la superación de una prueba de aptitud. Si la prueba resulta satisfactoria el proveedor quedará homologado para el suministro de los diferentes modelos.

Si durante un período de 2 años, el proveedor no suministra pedidos a la F.N.M.T., éste quedará en fase de observación.

CONCESIONES: Si tras la realización de ensayos por el suministrador, el lote resulta rechazado, no podrá ser enviado, salvo que solicite autorización de envío a esta FNMT (contactar con el Servicio de Calidad), indicándole la/s característica/s no conforme/s, y los valores obtenidos (media, desviación típica o recorrido y valores máximo y mínimo).

### 5. CONFIDENCIALIDAD

El contenido de este documento y sus anexos es estrictamente confidencial, quedando prohibida su cesión, total o parcial, comunicación o puesta de manifiesto a terceros, con las excepciones previstas en la legislación de propiedad industrial e intelectual. Queda por lo tanto prohibida la realización de cualquier acto de publicidad directa o indirecta de la citada información, salvo autorización por escrito de la FNMT-RCM.

### 6. CÓDIGO DE CONDUCTA DE PROVEEDORES

Los proveedores homologados se comprometerán a cumplir los principios recogidos en el Código de Conducta de Proveedores de la FNMT-RCM, el cual se encuentra disponible en el apartado del perfil de contratante de su página web.



## 7. PLAN DE MUESTREO

PLAN DE MUESTREO	ESPECIFICACIÓN
1. Tamaño del lote. Envío normal	500-1000 unidades
2. Muestra para el ensayo	Caja
3. Norma de aplicación	ISO 2859 "Inspección y recepción por atributos" "Procedimientos y tablas"
4. Nivel de Inspección / Muestreo / Niveles de Calidad Atributos: - Aspecto del estuche (interior y exterior) - Dimensiones interiores - Dimensiones exteriores	Nivel de inspección S-3 Muestreo Simple para inspección normal NCA: Defectos críticos 2,5% Otros defectos 4%
5. Transporte, embalaje, paletización, documentación e identificación.	100%, considerando como unidad de producto para inspección, el número de cajas contenidas en un envío.

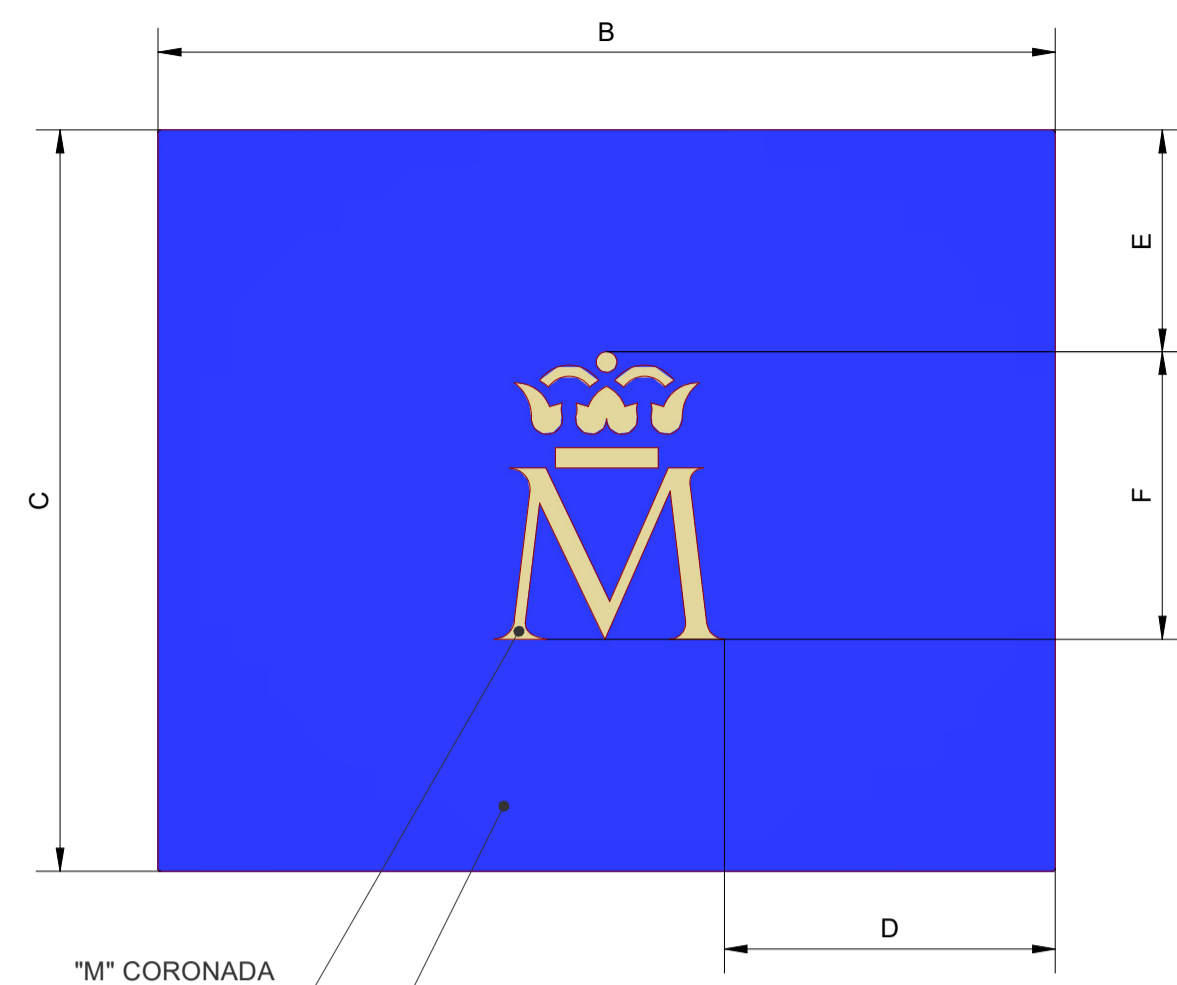

"M" CORONADA  
PANTONE 871C  
PANTONE 648

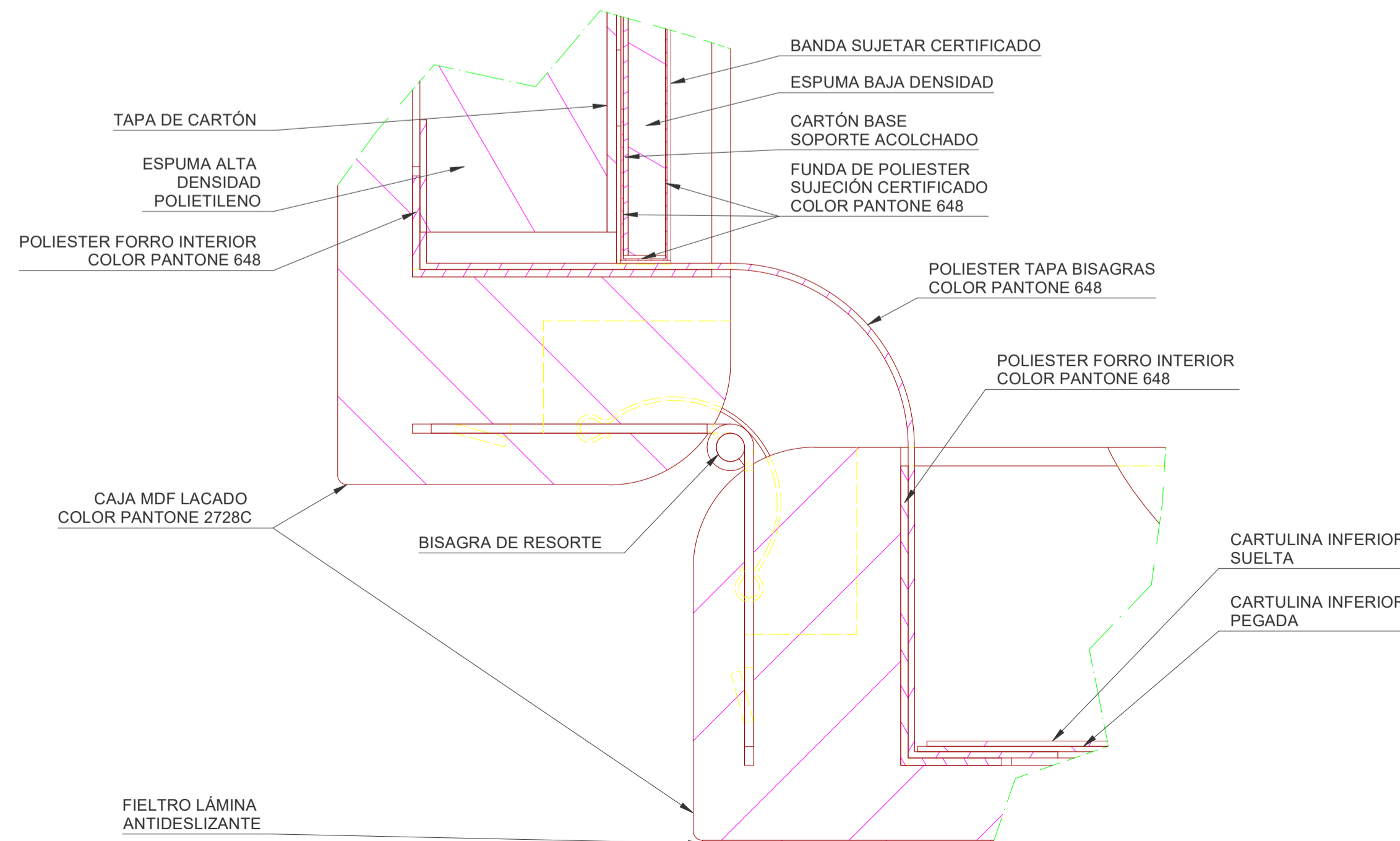
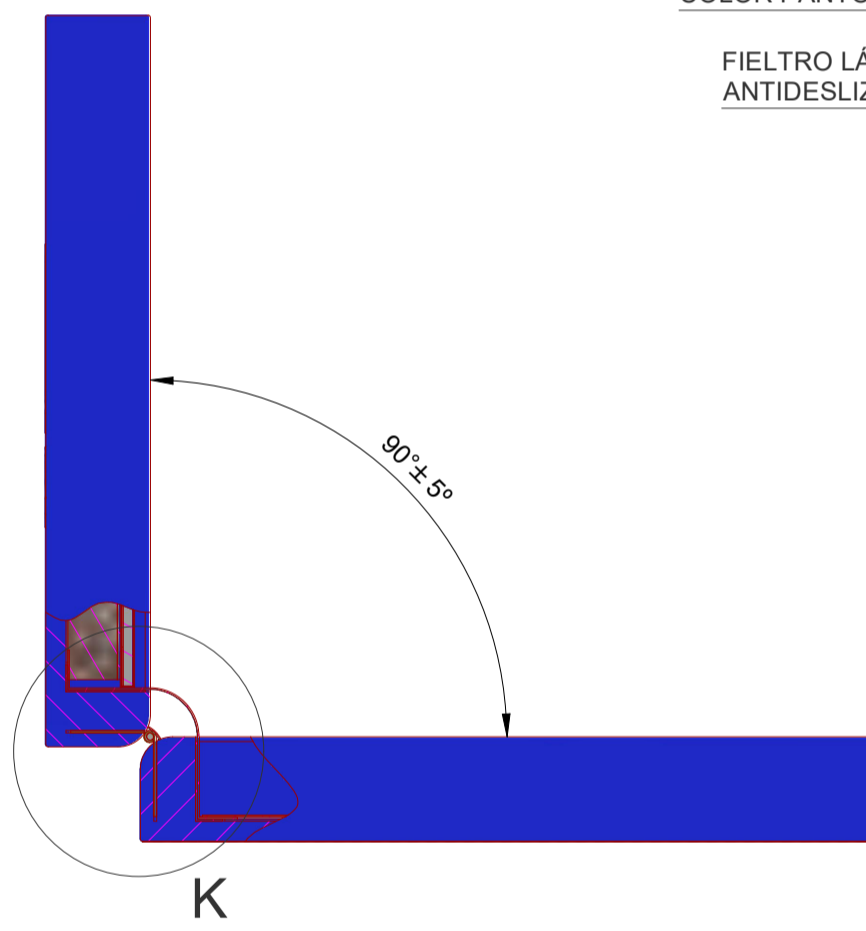
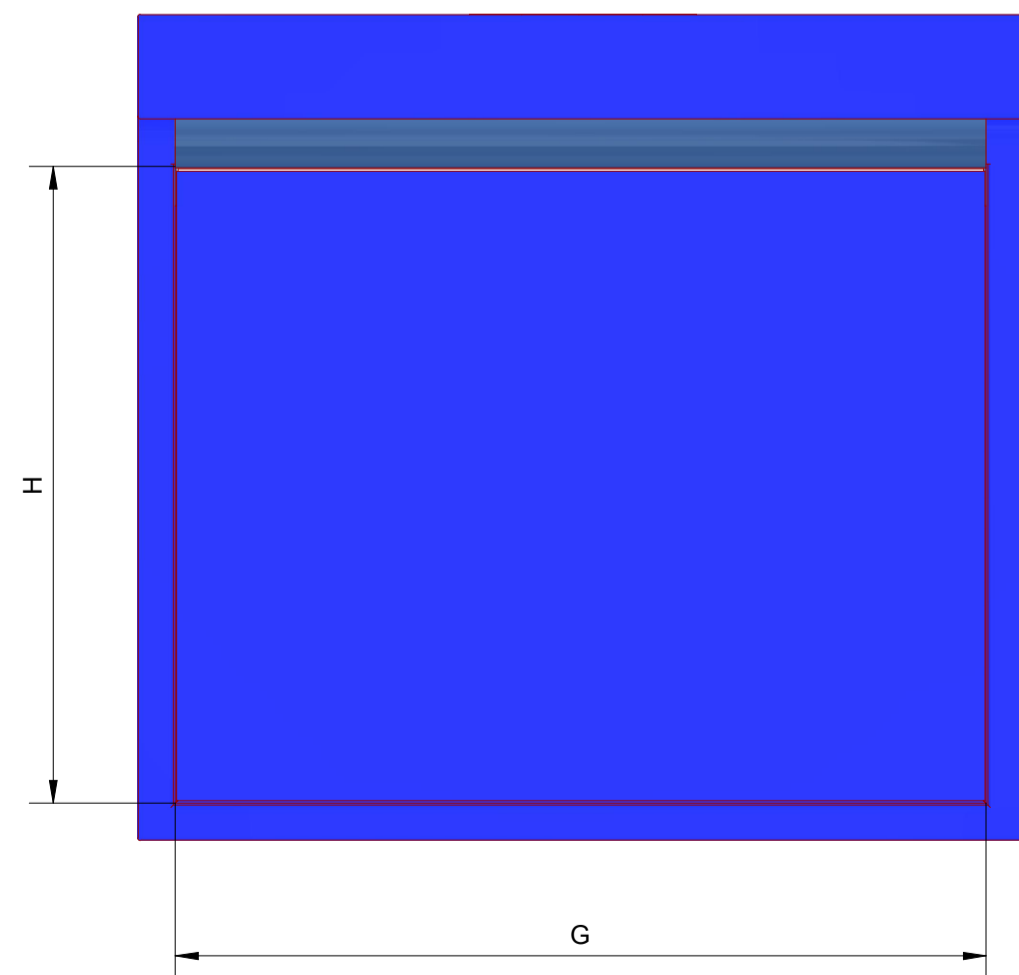
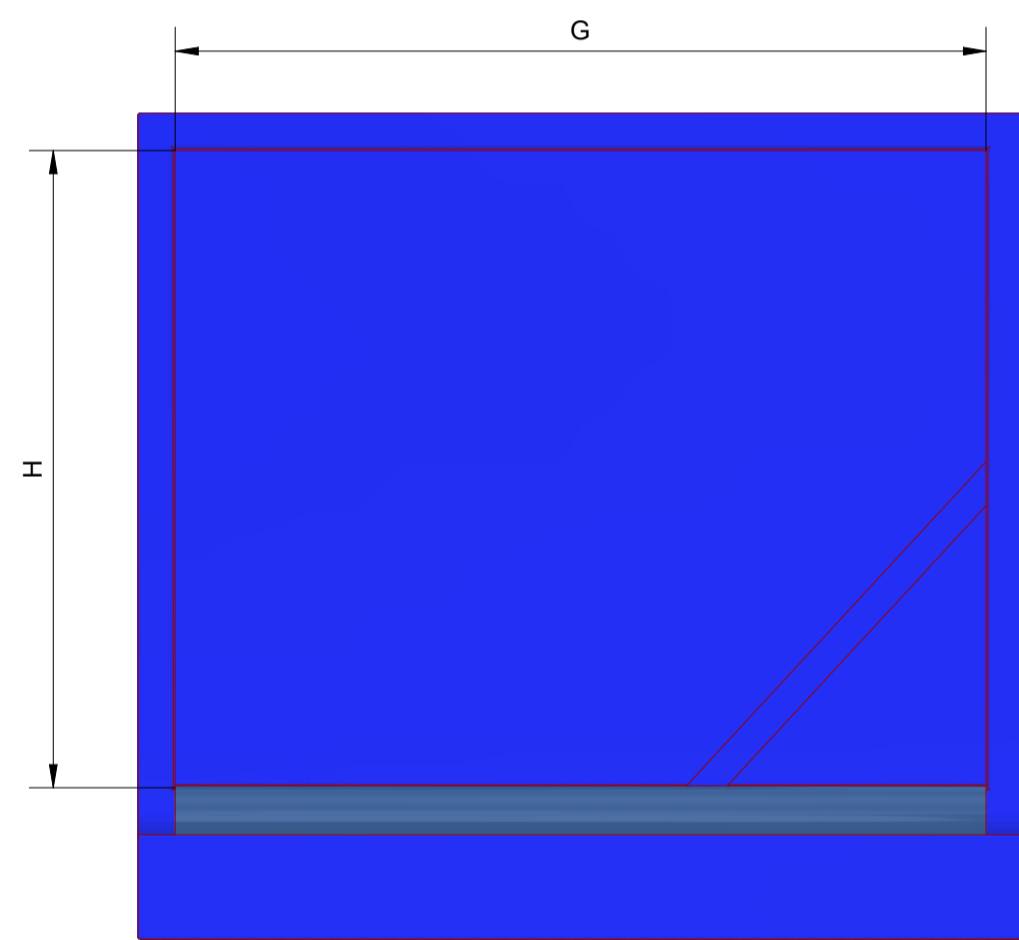
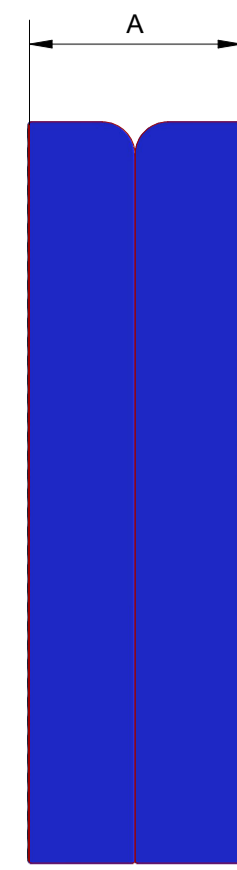

K (4 : 1)

CAJA MDF LACADO  
COLOR PANTONE 648  
CONJUNTO EMBUTIDO EN  
CAJA DE MADERA SUPERIOR  
COLOR PANTONE 648  
POLIESTER TAPA BISAGRAS  
COLOR PANTONE 648  
BISAGRA DE RESORTE x 2  
CONJUNTO EMBUTIDO EN  
CAJA DE MADERA INFERIOR  
CAJA MDF LACADO  
COLOR PANTONE 648  
FIELTRO LÁMINA  
ANTIDESLIZANTE

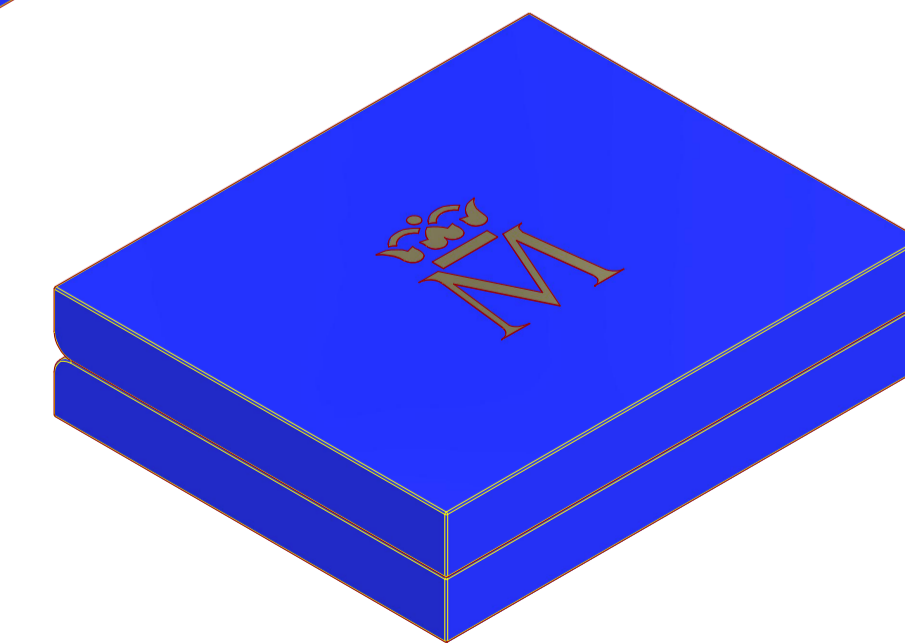
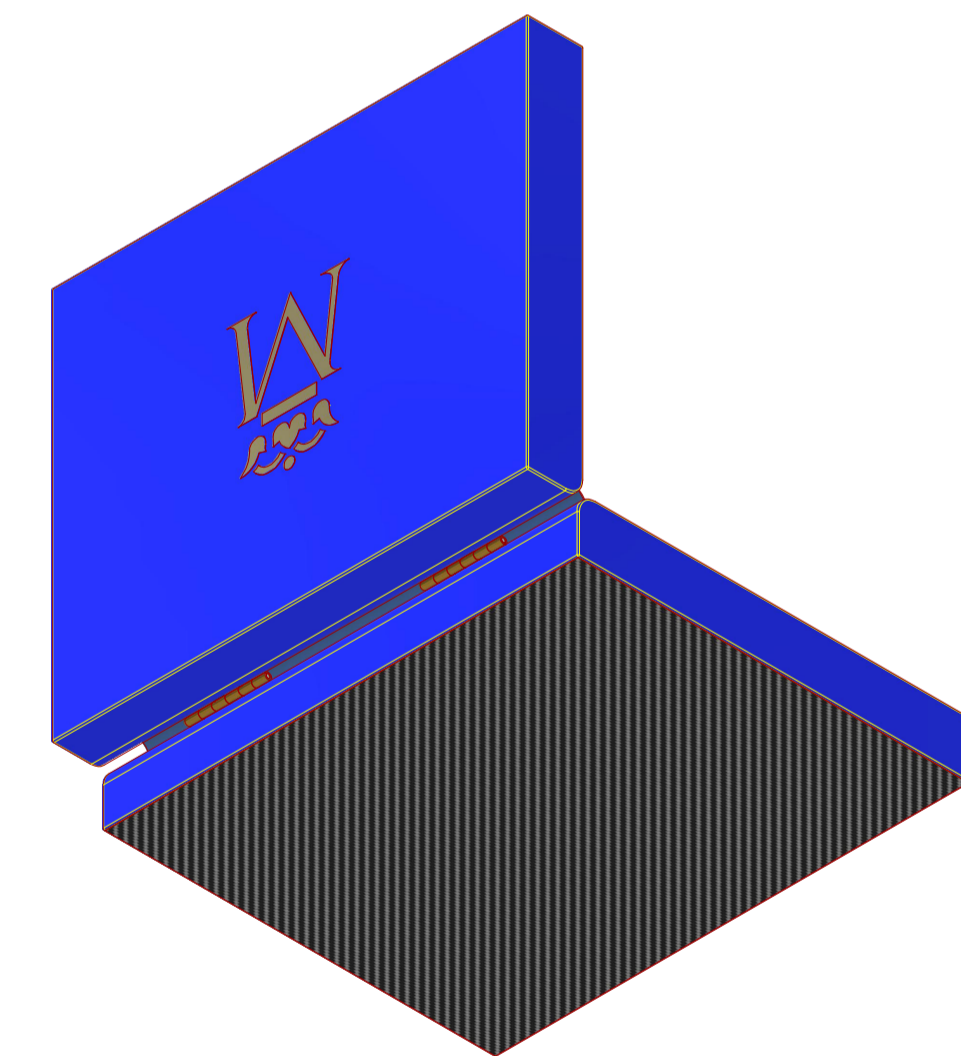
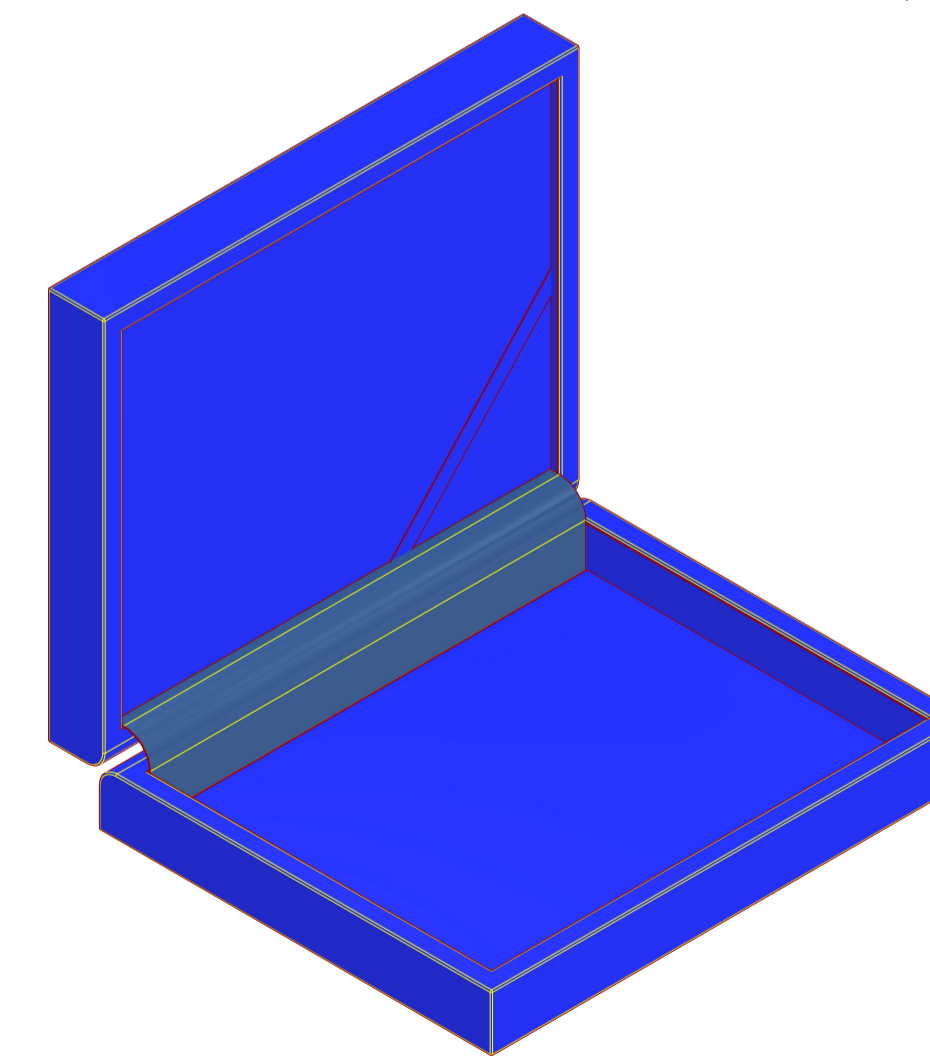
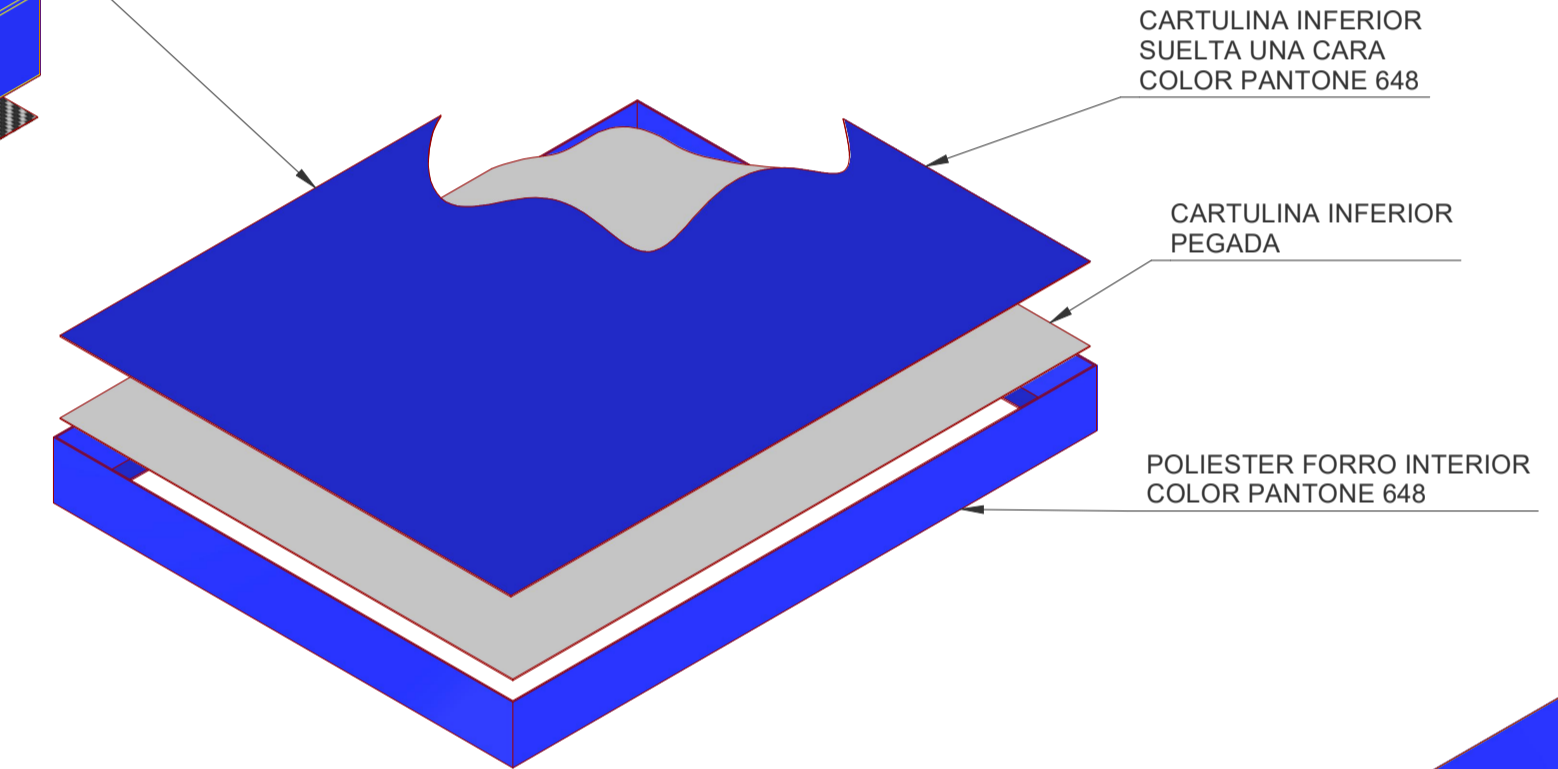
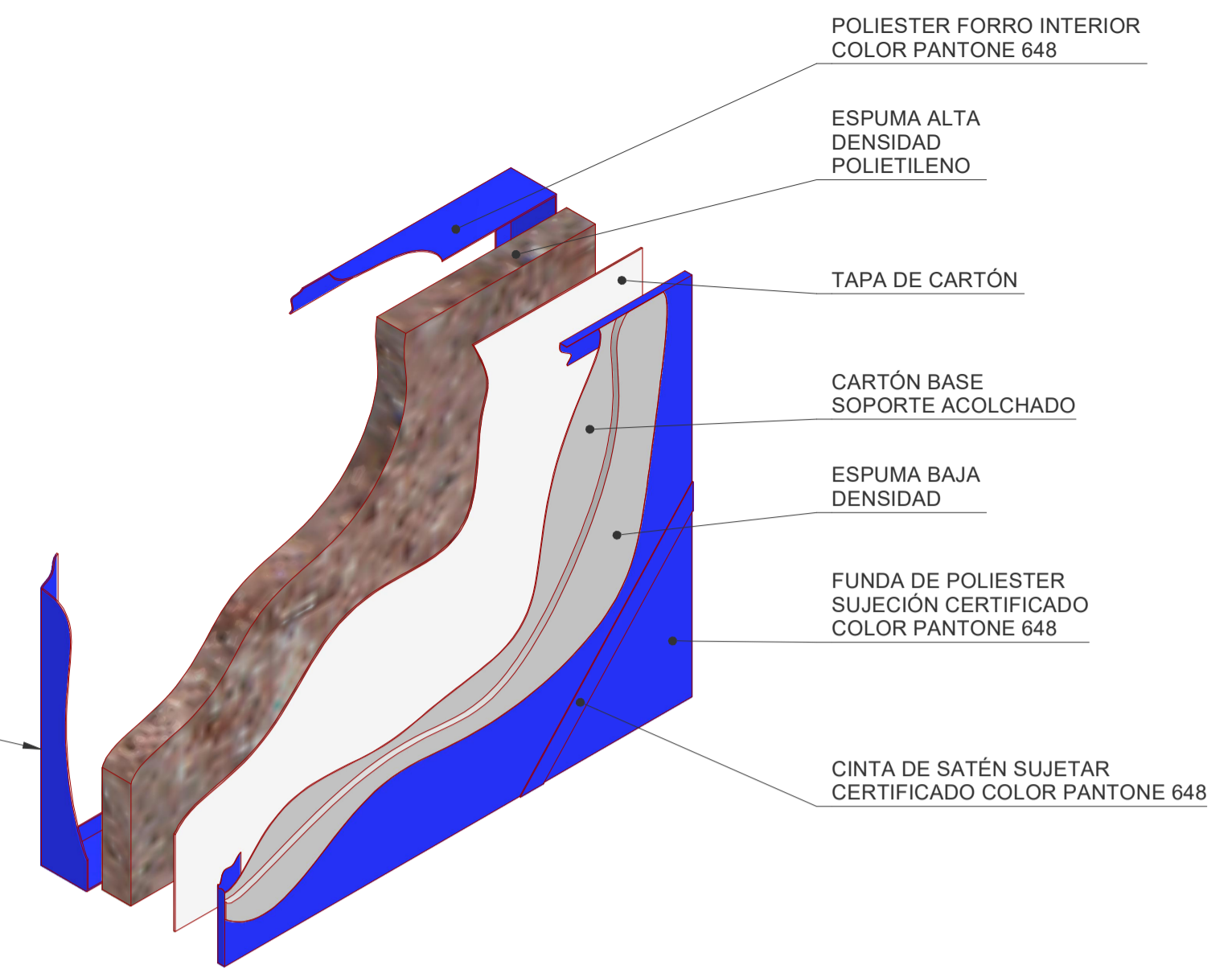

ESCALA	COTAS SIN TOLERANCIA	MATERIAL	TRATAMIENTO
MODIFICACIONES	CANTIDAD	FECHA	NOMBRE
		04/04/2022	David R.
		COMPROBADO	
FABRICA NACIONAL DE MONEDA Y TIMBRE OFICINA TÉCNICA		RUTA	W:\Plano\INDUSTRIAL\MONEDA\ ENVASES, ESTUCHES Y CONTENEDORES
		TALLER	DEPARTAMENTO
		NÚMERO DE HOJA	MOD.
		CODIGO	12891907-0

CROQUIS CAJAS DE COLECCIÓN

# PCCO04007 REQUISITOS DEL SERVICIO

## Versión (5.0)



<b>Título</b>	PCCO04007 REQUISITOS DEL SERVICIO		
<b>Fichero</b>	PCCO04007 REQUISITOS DEL SERVICIO. GENÉRICO.docx		
<b>Versión</b>	5.0	<b>Fecha Versión</b>	14/07/2022
<b>Autores</b>	JUAN CARLOS GARCIA DUEÑAS, ANDRES ARAUJO BRIONES, DANIEL PUENTE DIEZ, ROBERTO ARAUJO PIREZ, LOURDES MARTIN SANCHEZ		
<b>Revisado por</b>	SUSANA PEREZ CABRERO, JOSE LUIS LOPEZ VILLALBA, CLEMENTE LARENA GOMEZ, JOSE MANUEL RUIZ-DE-AUSTRI DUEÑAS, GREGORIO MORENO FERNANDEZ		
<b>Fecha Revisión</b>	07/07/2022		
<b>Aprobado por</b>	SUSANA TIERNO SANTOS, JUAN DAMIAN ALVAREZ VELAZQUEZ		
<b>Fecha Aprobación</b>	14/07/2022		

Esta portada ha sido autogenerada por el gestor documental. La información que en ella se representa se corresponde con metadatos del documento para esta versión en cuestión.

Este documento está disponible en la siguiente dirección:  
<https://gestordocumental.fnmt.es/OTCS/cs.exe/open/7127136>

## ÍNDICE

<b>1. Histórico de Modificaciones.....</b>	<b>2</b>
<b>2. Requisitos del Servicio .....</b>	<b>2</b>
<b>3. Código de conducta de proveedores.....</b>	<b>7</b>
<b>4. Confidencialidad .....</b>	<b>7</b>

 <p>Real Casa de la Moneda Fábrica Nacional de Moneda y Timbre</p>	<p>PCC004007 DRM REQUISITOS DEL SERVICIO</p>	<p>Documento Público</p>
---	--	------------------------------

## 1. HISTÓRICO DE MODIFICACIONES

**Nuevo formato.**

## 2. REQUISITOS DEL SERVICIO

REQUISITOS DEL SERVICIO	ESPECIFICACIÓN PCC004007	NO CONFORMIDAD
<i>SERVICE REQUIREMENTS</i>	<i>SPECIFICATION PCC004007</i>	<i>NON COMPLIANCE</i>
<b>TRANSPORTE</b>  <i>TRANSPORT</i>	<p>En camión, no tráiler. Altura máxima 3,85 m. (Sólo de aplicación para entregas en Duque de Sesto, 47).</p> <p><i>By lorry, not articulated or trailer, with open sides. Maximum height 3.85 m. (Only applies for deliveries at Duque de Sesto St., 47).</i></p>	<b>MAYOR</b>  <i>MAJOR</i>
<b>EMBALAJE</b>  <i>PACKAGING</i>	<ul style="list-style-type: none"> <li>- Envoltorio resistente a la humedad.</li> <li>- Aristas protegidas.</li> <li>- Está prohibido el uso de flejes metálicos.</li> <li>- Todos los materiales usados para envase y embalaje deberán cumplir la legislación vigente referente a envases, embalajes y residuos, en cuanto a su composición y niveles de concentración de metales pesados.</li> </ul> <p><i>- Water resistant wrapping.</i></p> <p><i>- Edges protected.</i></p> <p><i>- Metal straps are forbidden.</i></p> <p><i>- All the materials used for packaging should be in accordance with the laws in force on containers, packing and waste materials, as for their composition and maximum concentration levels of heavy metals.</i></p>	<b>MAYOR</b>  <i>MAJOR</i>
<b>PALETIZACIÓN</b>	<p>En el caso de requerir paletización:</p> <ul style="list-style-type: none"> <li>- Características de los palets conformes a las normas: UNE-EN 13698.1 palets 800 x 1200 mm. UNE-EN 13698.2 palets 1000 x 1200 mm.</li> <li>- Los palets deberán tener siempre la suficiente resistencia para garantizar la manipulación y almacenamiento en estanterías de paletización, desestimándose maderas viejas y deterioradas.</li> <li>- El perímetro del palet abarcará totalmente el de los bultos contenidos. Se considerará crítico un desbordamiento total &gt; 10 mm. La elección de las dimensiones (800 x1200 o 1000x1200) dependerá de este criterio.</li> <li>- Pandeo máximo del palet 6 mm (s/norma FEM 9831).</li> </ul>	<b>MAYOR</b>

<b>Departamento de Compras</b>	<p><b>4. Documentos de requisitos de materias primas y servicios</b> Copia no controlada, sólo válido en el momento de su impresión.</p>	Página 2 de 7
--------------------------------	--	---------------





<p><b>ETIQUETADO / IDENTIFICACIÓN</b></p>	<p>Todos los palés llevarán una etiqueta en posición de lectura y legible a 4 m de distancia con la siguiente información:</p> <p><b>Número del pedido</b> <b>Código SAP</b> (asignado por FNMT-RCM) <b>Cantidad de envases</b> <b>Cantidad total de mercancía por palé</b></p> <p>Los envases/rollos/bobinas llevarán una etiqueta con la información necesaria para su correcta identificación, manejo, almacenamiento y uso previsto:</p> <p><b>Nombre del fabricante</b> <b>Denominación del producto</b> <b>Código SAP del producto</b> (asignado por FNMT- RCM) <b>Cantidad de material</b> <b>Nº del lote y/o de la fabricación</b> <b>Peso y formato (si son relevantes)</b></p> <p>y podrá llevar otra información que sea relevante, como:</p> <ul style="list-style-type: none"><li>- <b>Etiquetado de seguridad (para los productos que sea exigible).</b> El etiquetado deberá estar en castellano y cumplir lo dispuesto en el vigente Reglamento CLP sobre Clasificación, Etiquetado, envasado de Sustancias y Mezclas.</li><li>- <b>Fecha de caducidad:</b> Indicar, si procede, fecha de consumo preferente o periodo máximo recomendado de almacenamiento.</li><li>- <b>Condiciones de almacenamiento:</b> En el caso de precisar condiciones especiales de almacenamiento.</li><li>- <b>Leyenda "lote para homologación"</b> Si se encuentra en fase de homologación.</li></ul> <p>Las etiquetas deberán contener también <b>Código de barras tipo GS1 128</b> con los datos:</p> <p>241 Código SAP del producto (asignado por FNMT- RCM) 30 Cantidad de material (indicando unidades) 310 (n) a 316 (n) Unidad de medida</p> <p><b>Además, las etiquetas deberán contener los datos o información adicional que se especifique en el apartado "Requisitos especiales del servicio" de este documento.</b></p>	<p><b>La falta de documentación o la incorrecta identificación del material no da lugar a la devolución del lote, pero, al proveedor sí le serán reclamados los cargos al obligar a la FNMT a tener que identificar y/o inspeccionar las materias recibidas.</b></p>
---	---	--

 <p>Real Casa de la Moneda Fábrica Nacional de Moneda y Timbre</p>	<p><b>PCCO04007</b> <b>DRM</b> <b>REQUISITOS DEL SERVICIO</b></p>	<p><b>Documento Público</b></p>
---	---	-------------------------------------

<p><i>LABELING / IDENTIFICATION</i></p>	<p><i>Every pallet shall be labelled on suitable position and legible reading from 4 m away. The label must contain the following information in the barcode and legible characters, separately:</i></p> <p><b>Order number</b> <b>SAP Code of the product (assigned by FNMT-RCM)</b> <b>Quantity of packaging units</b> <b>Quantity of material per palet</b></p> <p><i>The packages/rolls/reels shall be labelled with the information needed for its proper identification, handling, storage and intended use:</i></p> <p><b>Name of the manufacturer</b> <b>Name of the product</b> <b>SAP Code of the product (assigned by FNMT-RCM)</b> <b>Quantity of material contained</b> <b>Batch and/or manufacturing numbers</b> <b>Weight and format (if relevant)</b></p> <p><i>and could contain other relevant information as:</i></p> <ul style="list-style-type: none"> <li>- <b>Security labelling (when exigible).</b> <i>The labelling must be in Spanish language and comply with the CLP Regulation about Classification, Labelling and Packing of Substances and Mixture.</i></li> <li>- <b>Expiration Date:</b> <i>Indicate date consumer preference or maximum period of storage recommended.</i></li> <li>- <b>Storage conditions:</b> <i>In case of special storage conditions needed</i></li> <li>- <b>Legend "lote para homologación"</b> <i>("Batch for approval"). In case of approval procedure.</i></li> </ul> <p><b>Bar code type GS1 128:</b></p> <p>241 SAP Code of the Product <i>(assigned by FNMT-RCM).</i> 30 Quantity of material contained <i>(units).</i> 310 (n) to 316 (n) <i>Unit of measurement.</i></p> <p><b><i>In addition, labels should contain additional information or data if specified in "Special service requirements" section in this document.</i></b></p>	<p><i>A lack of documentation or an incorrect identification of material does not entail the return of the batch, but the supplier will be claimed for the charges incurred by the FNMT to identify and/or inspect the material received.</i></p>
---	--	---

<p><b>Departamento de Compras</b></p>	<p><b>4. Documentos de requisitos de materias primas y servicios</b> Copia no controlada, sólo válido en el momento de su impresión.</p>	<p>Página 5 de 7</p>
---------------------------------------	--	----------------------





### 3. CÓDIGO DE CONDUCTA DE PROVEEDORES

#### CÓDIGO DE CONDUCTA DE PROVEEDORES

Los proveedores homologados se comprometerán a cumplir los principios recogidos en el Código de Conducta de Proveedores de la FNMT-RCM, el cual se encuentra disponible en el apartado del perfil de contratante de su página web.

#### **SUPPLIER CODE OF CONDUCT**

*Certified suppliers accept to comply with the principles contained in the Supplier Code of Conduct of FNMT-RCM, which is available in the contractor's profile section of our website.*

### 4. CONFIDENCIALIDAD

#### CONFIDENCIALIDAD

El contenido de este documento y sus anexos es estrictamente confidencial, quedando prohibida su cesión, total o parcial, comunicación o puesta de manifiesto a terceros, con las excepciones previstas en la legislación de propiedad industrial e intelectual. Queda por lo tanto prohibida la realización de cualquier acto de publicidad directa o indirecta de la citada información, salvo autorización por escrito de la FNMT-RCM.

#### **CONFIDENTIALITY**

*This document, its content and any file attached there to is strictly confidential. Any reproduction, in whole or in part, of this document by whatsoever means and any transmission or dissemination thereof to other persons is prohibited, with the exceptions stated in the laws in force on intellectual property and copyright. Therefore, any direct or indirect disclosure is prohibited without written permission of the FNMT-RCM.*