



**Real Casa de la Moneda**  
Fábrica Nacional  
de Moneda y Timbre

**DEPARTAMENTO DE PLANIFICACIÓN y ALMACENES**

## **PLIEGO DE PRESCRIPCIONES TÉCNICAS**

**CONTRATACIÓN DEL SUMINISTRO DE PLATAFORMAS DE  
MADERA Y TAPAS DE MADERA**

**PROCEDIMIENTO ABIERTO SIMPLIFICADO  
PAS 410131/2023**



## ÍNDICE

- 1.- OBJETO
- 2.- DESCRIPCIÓN
- 3.- ALCANCE DEL SUMINISTRO
- 4.- ETAPAS, NIVELES, O HITOS, EN LA EJECUCIÓN DE LA CONTRATACIÓN
- 5.- CANTIDAD OBJETO DE LA LICITACIÓN
- 6.- PRECIO
- 7.- CONDICIONES Y PLAZOS DE ENTREGA, TRANSPORTE
- 8.- MONTAJE, INSTALACIÓN
- 9.- DOCUMENTACIÓN
- 10.- GARANTÍAS
- 11.- PENALIZACIONES
- 12.- ACLARACIONES SOBRE EL PLIEGO DE PRESCRIPCIONES TÉCNICAS
- 13.- OTRAS CUESTIONES

## ANEXO 1

### **1.- OBJETO**

El objeto de la presente licitación es el suministro de Plataformas de madera (Código 45116337) y Tapas de madera (Código 45116338).

### **2.- DESCRIPCIÓN**

Las características técnicas de los productos a suministrar están contenidas en el ANEXO 1 de este documento.

### **3.- ALCANCE DEL SUMINISTRO**

La entrega de los productos descritos en el objeto de esta contratación.

### **4.- ETAPAS, NIVELES, O HITOS, EN LA EJECUCIÓN DE LA CONTRATACIÓN**

Los adjudicatarios estarán en condiciones de entregar el suministro en la 1ª quincena de abril 2023.

### **5.- CANTIDAD OBJETO DE LA LICITACIÓN**

5.000 unidades que se desglosan de la siguiente forma:

- Plataforma de madera (45116337):           2.500 Uds.
- Tapa de madera (45116338):               2.500 Uds.

### **6.- PRECIO**

Según se indica en la Licitación.

### **7.- CONDICIONES Y TRANSPORTE**

Las condiciones de entrega, transporte, embalaje, paletizado y etiquetado serán las especificadas en el ANEXO 1.

El lugar de entrega habitual será:

FNMT-RCM (Fábrica de Papel)

Avda. Costa Rica, 2

09001 – BURGOS

Los plazos de entrega se han descrito en el punto 4.

### **8.- MONTAJE, INSTALACIÓN**

No aplica, al tratarse de productos auxiliares.



### **9.- DOCUMENTACIÓN**

La facilitada en el presente Pliego de Prescripciones Técnicas y en el Pliego de Condiciones Particulares de este procedimiento de licitación.

### **10.- GARANTÍAS DE LOS SUMINISTROS Y DOCUMENTACIÓN DEL SERVICIO**

Según el Pliego de Condiciones Particulares de este procedimiento de licitación.

### **11.- PENALIZACIONES**

De acuerdo a lo establecido en el Pliego de Condiciones Particulares

### **12.- ACLARACIONES SOBRE EL PLIEGO DE PRESCRIPCIONES TÉCNICAS**

Para aclaraciones acerca del presente Pliego de Prescripciones Técnicas, deben dirigirse a José Carlos Temprano, a Vicente García Juez o a Miguel Ángel Riberas Virtus en las direcciones de correo electrónico [jctemprano@fnmt.es](mailto:jctemprano@fnmt.es) o [vgjuez@fnmt.es](mailto:vgjuez@fnmt.es) o [mariberas@fnmt.es](mailto:mariberas@fnmt.es)

### **13.- OTRAS CUESTIONES**

Forman parte integrante del presente pliego el Anexo 1.

LA DIRECTORA DE PLANIFICACIÓN

SUSANA TIERNO SANTOS

FIRMADO ELECTRÓNICAMENTE

EL JEFE DE ÁREA RESPONSABLE

JOSÉ CARLOS TEMPRANO PÉREZ

FIRMADO ELECTRÓNICAMENTE



**Real Casa de la Moneda**  
Fábrica Nacional  
de Moneda y Timbre

**DEPARTAMENTO DE PLANIFICACIÓN y ALMACENES**

# ANEXO 1



F.N.M.T.

## 4.01 BURGOS. REQUISITOS DE MATERIAS PRIMAS

### Datos Generales del Documento

Tipo.: 4.01 BURGOS. REQUISITOS DE MATERIAS PRIMAS Código.: PCB04EMB45116PLA Revisión.: 8

Título: PLATAFORMA DE EMBALAJE CON REFUERZO DE CARTÓN  
 Manual: 4. Documentos de requisitos de materias primas y servicios \BURGOS  
 Agrupación: 050 PRODUCCION Y PRESTACION DE SERVICIOS \ FABRICA DE PAPEL \ DOCUMENTOS REQUISITOS MATERIAS  
 Nivel del Documento en la Jerarquía: 1  
 Documento Superior en la Jerarquía: PCB04EMB45116PLA.- PLATAFORMA DE EMBALAJE CON REFUERZO DE CARTÓN  
 Documento Público:  
 Enviable por fax:  Sí  No  
 Avisar por correo Elaboración:  Sí  No  
 Compartida:  
 Generar pdf:  Sí  
 Controlar Fecha de Próxima Revisión:  No

Elaborado por: Esther Gómez Alonso  
 Revisado por: Vicente Garcia Juez  
 Aprobado por: Antonio Olmos Ruiz

Con Fecha: 15/09/2020  
 Con Fecha: 15/09/2020  
 Con Fecha: 17/09/2020

### 1. DESCRIPCION DE LA MATERIA

MATERIA: PLATAFORMA DE EMBALAJE CON PERFIL DE CARTÓN  
 CODIGO S.A.P.: 45116XXX

### 2. REQUISITOS DE LA MATERIA

1. DE LA MATERIA	ESPECIFICACION	NO CONFORMIDAD (1)	METODO DE ENSAYO/OBSERVACIONES	CÓDIGO SAP
*1.- Composición Tablero Tacos y tablas de unión entre tacos	Madera contrachapada Madera no aglomerada	CRITICO	Madera de Abedul, eucalipto ó coníferas seca y cepillada a cuatro caras. Los nudos y/o agujeros no deberán afectar a la resistencia del tablero. Tacos y tablas compactos y sin irregularidades que aseguren la estabilidad de la plataforma.	
*2.- Espesor tablero contrachapado	15 ± 0,5 mm	CRITICO	Plano aplicable ES-4/4959-5 Plano aplicable ES-4/5234-1 Plano aplicable ES-4/5568-2 Plano aplicable ES-4/5620 Plano aplicable ES-4/5734-1 Plano aplicable ES-4/5738 Plano aplicable ES-4/5812-1 Plano aplicable OTP-PEM-0014-1CFIL	Genérico 45116302-09 45116317-18 -20 45116326 45116330 45116331 45116333 45116337
*3.- Espesor tablas superiores e inferiores de unión entre tacos	20 ± 0,5 mm	CRITICO	Plano aplicable ES-4/4959-5 Plano aplicable ES-4/5234-1 Plano aplicable ES-4/5568-2 Plano aplicable ES-4/5620 Plano aplicable ES-4/5734-1	Genérico 45116302-09 45116317-18 -20 45116326

**PCB04EMB45116PLA.- PLATAFORMA DE EMBALAJE CON REFUERZO DE CARTÓN Rev 8**  
**COPIA IMPRESA VIGENTE EN 10/11/2021 09:00:46**

			Plano aplicable ES-4/5738 Plano aplicable ES-4/5812-1 Chañán en tablas de unión inferiores Plano aplicable OTP-PEM-0014-1CFIL	45116330 45116331 45116333 45116337
*4.- Dimensiones tablero contrachapado	Cotas A y D según plano aplicable	CRITICO	Plano aplicable ES-4/4959-5 Plano aplicable ES-4/5234-1 Plano aplicable ES-4/5568-2 Plano aplicable ES-4/5620 Plano aplicable ES-4/5734-1 Plano aplicable ES-4/5738 Plano aplicable ES-4/5812-1 Plano aplicable OTP-PEM-0014-1CFIL	Genérico 45116302-09 45116317-18 -20 45116326 45116330 45116331 45116333 45116337
*5.- Dimensiones tacos	200/100 x 50 x 85 ± 0,5 mm 200/100 x 76 x 110 ± 0,5 mm 200/100 x 50/100 x 120 ± 0,5 mm 200/100 x 50/100 x 120 ± 0,5 mm 200/100 x 76 x 85 ± 0,5 mm 200/100 x 50/100 x 120 ± 0,5 mm 100 x 100 x 90 ± 0,5 mm 100 x 50/100 x 90 ± 0,5 mm	CRITICO	Plano aplicable ES-4/4959-5 Plano aplicable ES-4/5234-1 Plano aplicable ES-4/5568-2 Plano aplicable ES-4/5620 Plano aplicable ES-4/5734-1 Plano aplicable ES-4/5738 Plano aplicable ES-4/5812-1 Plano aplicable OTP-PEM-0014-1CFIL	Genérico 45116302-09 45116317-18 -20 45116326 45116330 45116331 45116333 45116337
*6.- Disposición tacos	Restricciones de posición según plano aplicable Tolerancia de posición eje central tacos de madera respecto al eje central del tablero: ± 5 mm	CRITICO	Plano aplicable ES-4/4959-5 Plano aplicable ES-4/5234-1 Plano aplicable ES-4/5568-2 Plano aplicable ES-4/5620 Plano aplicable ES-4/5734-1 Plano aplicable ES-4/5738 Plano aplicable ES-4/5812-1 Plano aplicable OTP-PEM-0014-1CFIL	Genérico 45116302-09 45116317-18 -20 45116326 45116330 45116331 45116333 45116337
*7.- Refuerzo perimetral plataforma (Nota 1)	Cantonera de cartón prensado	CRITICO	Planos aplicables ES-4/4959-1-3 y ES-4/4959-3-1 Cuando se requiera según planos de referencia aplicables	Genérico
*8.- Dimensiones ala refuerzo perimetral (Nota 1)	50 ± 10 mm	MAYOR	Plano aplicable ES-4/4959-3-1	Genérico
9.- Espesor refuerzo perimetral (Nota 1)	5 ± 1 mm	MAYOR	Plano aplicable ES-4/4959-3-1	Genérico
10.- Corte esquinas refuerzo perimetral (Nota 1)	En inglete	MAYOR	Plano aplicable ES-4/4959-3-1	Genérico
11.- Unión esquinas refuerzo perimetral (Nota 1)	Aplicación lámina adhesiva reforzada	MENOR	Plano aplicable ES-4/4959-3-1	Genérico
*12.- Clavos y grapas	Embutidos en la madera	MAYOR	Clavado cruzado	
13.- Encolado	Aplicación de cola en todas las superficies de contacto madera - madera	CRÍTICO		
*14.- Embalaje	Flejado y paletizado	MENOR	Según especificaciones pto. 3 (del servicio)	
15.- Tratamiento fitosanitario plataforma	Térmico ó fumigación	CRITICO	Especificaciones técnicas según NIMF 15	

Nota 1: No aplicable a CODIGO SAP 45116333.

**\*2. ESPECIFICACIONES PARTICULARES**

CODIGO S.A.P	DIMENSIONES (mm)	TOLERANCIA	NO CONFORMIDAD
45116230	1436 x 756	± 5 mm	CRITICO
45116288	1408 x 808	± 5 mm	CRITICO
45116300	1374 x 850	± 5 mm	CRITICO
45116302	1382 x 850	± 5 mm	CRITICO
45116304	1394 x 835	± 5 mm	CRITICO
45116306	842 x 711	± 5 mm	CRITICO
45116309	1416 x 816	± 5 mm	CRITICO
45116317	1330 x 805	± 5 mm	CRITICO
45116318	1370 x 813	± 5 mm	CRITICO
45116320	1390 x 824	± 5 mm	CRITICO
45116326	1394 x 780	± 5 mm	CRITICO
45116330	1384 x 800	± 5 mm	CRITICO

**PCB04EMB45116PLA.- PLATAFORMA DE EMBALAJE CON REFUERZO DE CARTÓN Rev 8**  
**COPIA IMPRESA VIGENTE EN 10/11/2021 09:00:46**

45116331	1384 x 836	± 5 mm	CRITICO
45116333	890 x 780	± 5 mm	CRITICO
45116335	1376 x 780	± 5 mm	CRITICO
45116337	900 x 840	± 5 mm	CRITICO
<u>45116339</u>	<u>1436 x 855</u>	<u>± 5 mm</u>	<u>CRITICO</u>

(1) El grado de la no conformidad se expresará en función de la gravedad según los requisitos del cliente, de requisitos legales (si los hubiere) y del proceso de fabricación.

3. DEL SERVICIO	ESPECIFICACION
<p>1. Suministro</p> <p>Cumplimiento de la legislación vigente referente a envases y residuos de envases.</p>	<p>- La mercancía se suministrará en palets con unas dimensiones adecuadas al tamaño de la pila de plataformas, completando la superficie de las mismas. La altura máxima del palet será de 1500 mm. Los palets se suministrarán adecuadamente flejados, evitando cualquier tipo de deterioro del material y con el tratamiento fitosanitario adecuado según NIMF 15.</p> <p>- Si le es de aplicación, remisión del certificado correspondiente.</p>
<p>2. Identificación:</p> <p>Información en la etiqueta</p> <p>Marca de certificación tratamiento fitosanitario</p>	<p>- Etiqueta situada en la misma posición y contendrá:</p> <p>- Nombre del proveedor.                      - Denominación comercial del producto.                      - Referencia del lote de fabricación.                      - Nº de unidades.                      - Código SAP de la FNMT.                      - Dimensiones de la plataforma.</p> <p>- Según NIMF 15</p>
<p>3. Documentación:</p> <p>Albarán</p> <p>Concesiones</p>	<p>- Nº del pedido.                      - Nombre del proveedor.                      - Denominación comercial del producto.                      - Referencia(s) de (los) lote(s).                      - Fecha de envío.                      - Nº de unidades del envío.                      - Código FNMT del producto.                      - Cantidad del envío (Kg.).                      - Dimensiones de la plataforma.</p> <p>- En 2ª fase de homologación de materia, poner en el albarán la leyenda "Lote para Homologación"</p> <p>Si tras la realización de los ensayos el lote resulta no conforme, no podrá ser enviado salvo que se solicite autorización a la F.N.M.T (contactar con el Área de Calidad de Fábrica de Papel), indicando las características no conformes y los valores obtenidos (media, desviación típica, recorrido y valores máximos y mínimos).</p>

NOTA: El incumplimiento de lo especificado en esta tabla respecto a la especificación de Suministro, se considera No Conformidad "MAYOR". La falta de documentación o la incorrecta identificación del material no da lugar a la devolución del lote pero, al proveedor le será solicitada la documentación que falte y le serán reclamados los cargos originados al obligar a la FNMT a tener que identificar y/o inspeccionar las materias recibidas.

4. PROCEDIMIENTO DE HOMOLOGACION
<p>Comienza con el suministro de una plataforma, libre de coste, según las especificaciones descritas en este mismo documento.</p> <p>La segunda fase de homologación consistirá en el envío de una cantidad normal de pedido para uso normal en la operación de paletizado del papel, de acuerdo con las especificaciones del presente documento.                      Superada esta fase, la materia quedará homologada.</p> <p>La fecha de caducidad del estado de homologación es de tres años. Este plazo será automáticamente renovado si el suministrador ha entregado mercancías a la FNMT en este plazo y los resultados de la evaluación en continuo son conformes.</p>

5. PLAN DE MUESTREO	ESPECIFICACION
1. Muestra para el ensayo.	Una plataforma. Proporcionar una muestra representativa de cada lote de una misma referencia (separada de la mercancía) para el control en recepción.

**PCB04EMB45116PLA.- PLATAFORMA DE EMBALAJE CON REFUERZO DE CARTÓN Rev 8**  
**COPIA IMPRESA VIGENTE EN 10/11/2021 09:00:46**











2. Nivel de Inspección transporte, embalaje, paletización, documentación e identificación.	100%, considerando como unidad de producto para inspección, el número de palets contenidos en un envío.
--	---

ACEPTABILIDAD DE UN LOTE.

Tras la aplicación del plan de muestreo se determinará si el lote es aceptable o no.  
Caso de no serlo, podrá ser devuelto por esta FNMT.

Los datos facilitados en el presente documento tendrán la consideración de confidencialidad, quedando prohibida su cesión, total o parcial, comunicación o puesta de manifiesto a terceros, con las excepciones previstas en la legislación de propiedad industrial e intelectual. Queda por lo tanto prohibida la realización de cualesquiera actos de publicidad directa o indirecta de la citada información, salvo autorización por escrito de la FNMT-RCM

**Contenido:**

 ES44959-5.pdf     ES44959-1-3-detalle plataforma.pdf     ES44959-3-1-cantonera.pdf  
 ES45234-1.pdf     ES45568-2.pdf     ES45620.pdf     ES45734-1.pdf     ES45738.pdf  
 ES45812-1-Plataforma.pdf     OTP-PEM-0014-1CFIL.pdf

**Relaciones entre Documentos**

**Documentos relacionados :**

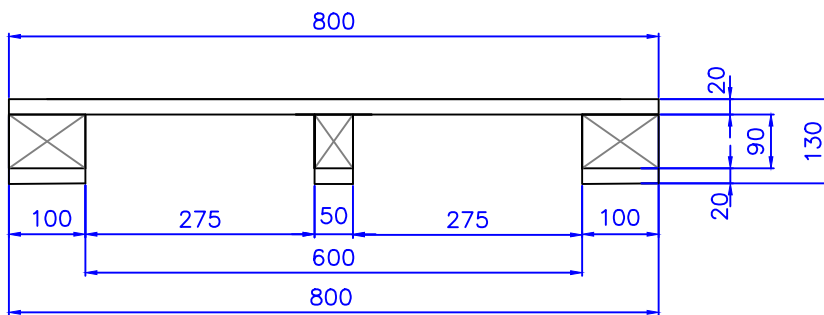
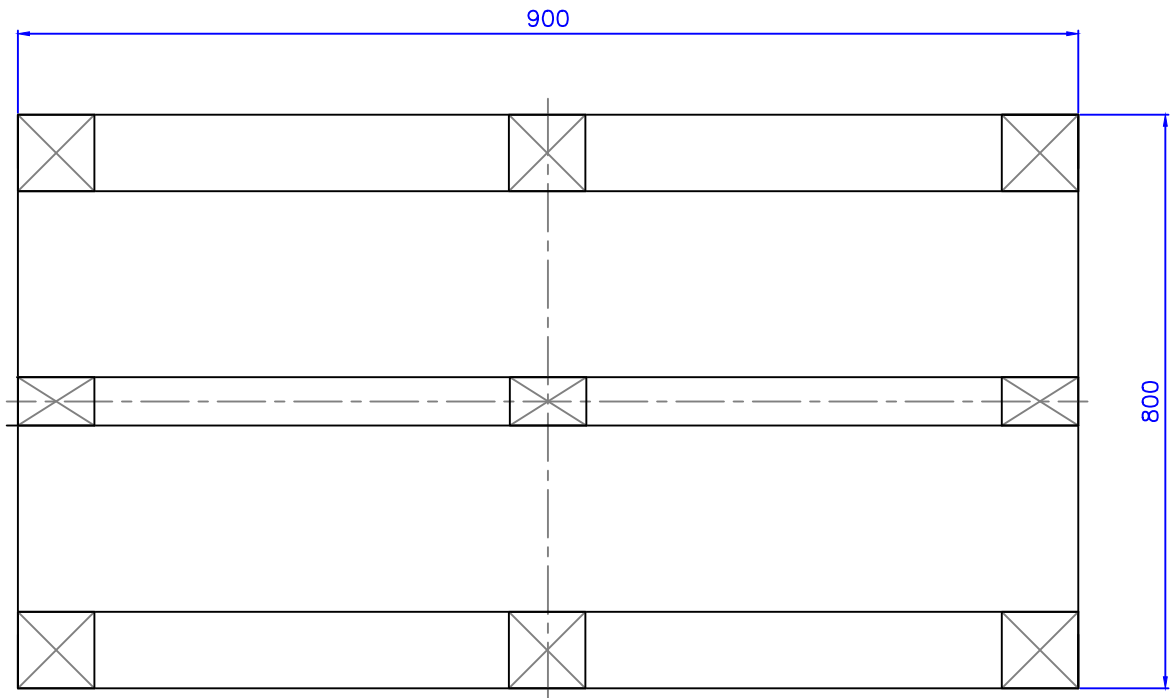
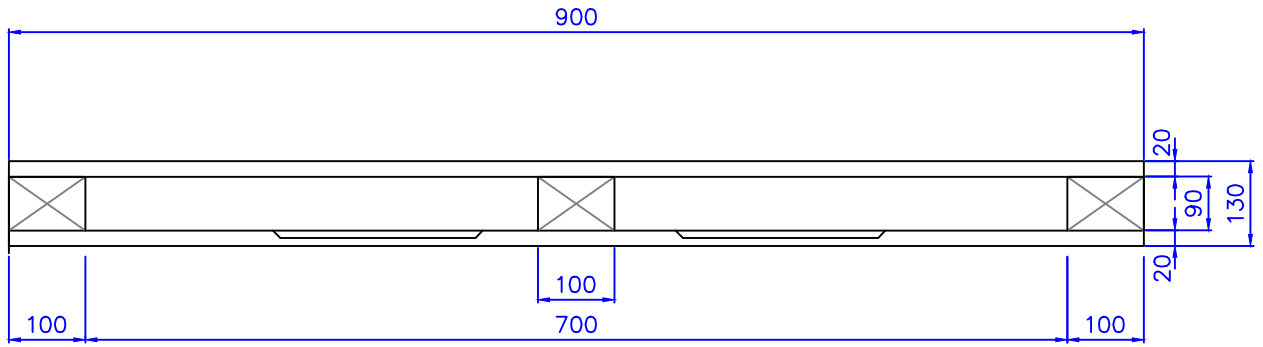

TOLERANCIA DE POSICIÓN EJE CENTRAL TACOS DE MADERA RESPECTO AL EJE CENTRAL DEL TABLERO: + 5 mm  
 TABLERO CONTRACHAPADO.  
 ENCOLADO DE SUPERFICIES DE CONTACTO MADERA - MADERA

				Dia	Nombre	PROYECTO:	<b>F.N.M.T.</b> FABRICA NACIONAL DE MONEDA Y TIMBRE
			Dibujado	12/09/19	E.G.A.	SUBPROYECTO:	
			Comprob.				
			Normas				
			ESCALA	<b>TITULO:</b>  PALET DE MADERA PARA PAPEL EXPORTACIÓN FILIPINAS 100 PISO (CRANE)			
1	Dimensiones tablero	04/11/19					Este plano no puede ser reproducido ni comunicado a terceros sin nuestra debida autorización por escrito.
Pos.	Modificación	Fecha		Sustituye a:		Sustituido por:	

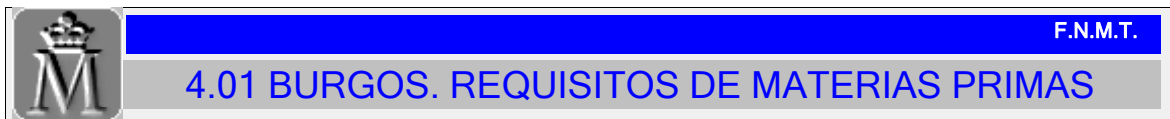

Datos Generales del Documento

Tipo.: 4.01 BURGOS. REQUISITOS DE MATERIAS PRIMAS Código.: PCB04EMB45116TAP Revisión.: 8

Título: TAPA DE EMBALAJE CON REFUERZO DE CARTÓN  
 Manual: 4. Documentos de requisitos de materias primas y servicios \BURGOS  
 Agrupación: 050 PRODUCCION Y PRESTACION DE SERVICIOS \ FABRICA DE PAPEL \ DOCUMENTOS REQUISITOS MATERIAS  
 Nivel del Documento en la Jerarquía: 1  
 Documento Superior en la Jerarquía: PCB04EMB45116TAP.- TAPA DE EMBALAJE CON REFUERZO DE CARTÓN  
 Documento Público:  
 Enviable por fax:  Sí  No  
 Avisar por correo Elaboración:  Sí  No  
 Compartida:  
 Generar pdf: Sí  
 Controlar Fecha de Próxima Revisión: No

Elaborado por: Esther Gómez Alonso Con Fecha: 15/09/2020  
 Revisado por: Vicente García Juez Con Fecha: 15/09/2020  
 Aprobado por: Antonio Olmos Ruiz Con Fecha: 17/09/2020

1. DESCRIPCION DE LA MATERIA

MATERIA: TAPA DE EMBALAJE CON REFUERZO DE CARTÓN  
 CODIGO S.A.P.: 45116XXX

2. REQUISITOS DE LA MATERIA

1. DE LA MATERIA	ESPECIFICACION	NO CONFORMIDAD (1)	METODO DE ENSAYO/OBSERVACIONES	CÓDIGO SAP
*1.- Composición tablero	Madera contrachapada	CRITICO	Madera de Abedul, eucalipto ó coníferas seca y cepillada a cuatro caras. Los nudos y/o agujeros no deberán afectar a la resistencia del tablero	
*2.- Espesor tablero contrachapado	12 ± 0,5 mm	CRITICO	Plano aplicable ES-4/4959-2-2 Plano aplicable ES-4/5812-2-1 Plano aplicable OTP-PEM-0014-1CFIL-2	Genérico 45116334 45116338
*3.- Dimensiones tablero contrachapado	Cotas A y D según plano aplicable	CRITICO	Plano aplicable ES-4/4959-2-2 Plano aplicable ES-4/5812-2-1 Plano aplicable OTP-PEM-0014-1CFIL-2	Genérico 45116334 45116338
*4.- Refuerzo perimetral tapa	Cantonera de cartón prensado	CRITICO	Cuando se requiera según planos de referencia aplicables Plano aplicable ES-4/4959-2-2	Genérico 45116334 45116338

**PCB04EMB45116TAP.- TAPA DE EMBALAJE CON REFUERZO DE CARTÓN Rev 8**  
**COPIA IMPRESA VIGENTE EN 16/11/2021 15:14:37**

			Plano aplicable ES-4/5812-2-1 Plano aplicable OTP-PEM-0014-1CFIL-2	
*5.- Dimensiones ala refuerzo perimetral	≥ 100 mm	MAYOR	Plano aplicable ES-4/4959-3-1 Plano aplicable ES-4/5812-3-1	Genérico 45116334
6.- Espesor refuerzo perimetral	5 ± 1 mm	MAYOR	Plano aplicable ES-4/4959-3-1 Plano aplicable ES-4/5812-3-1	Genérico 45116334
*7.- Corte esquinas refuerzo perimetral	En inglete	MAYOR	Plano aplicable ES-4/4959-3-1 Plano aplicable ES-4/5812-3-1	Genérico 45116334
8.- Unión esquinas refuerzo perimetral	Aplicación lámina adhesiva reforzada	MENOR	Plano aplicable ES-4/4959-3-1 Plano aplicable ES-4/5812-3-1	Genérico 45116334
*9.- Grapas	Embutidos en la <b>madera</b>	MAYOR		
*10.- Embalaje	Flejado, retráctilado y paletizado	MENOR	Empleo <b>de</b> separadores para evitar el deterioro <b>de</b> las unidades durante el transport	
11.- Tratamiento fitosanitario <b>tapa</b>	Térmico ó fumigación	CRITICO	Especificaciones técnicas según NIMF 15	

**\*2. ESPECIFICACIONES PARTICULARES**

CODIGO S.A.P	DIMENSIONES (mm)	TOLERANCIA	NO CONFORMIDAD
45116235	1436 x 756	± 5 mm	CRITICO
45116289	1408 x 808	± 5 mm	CRITICO
45116301	1374 x 850	± 5 mm	CRITICO
45116305	1394 x 835	± 5 mm	CRITICO
45116334	890 x 780	± 5 mm	CRITICO
45116336	1376 x 780	± 5 mm	CRITICO
45116338	900 x 840	± 5 mm	CRITICO
<b>45116340</b>	<b>1436 x 855</b>	<b>± 5 mm</b>	<b>CRITICO</b>

1) El grado **de** la no conformidad se expresará en función **de** la gravedad según los requisitos del cliente, **de** requisitos legales (si los hubiere) y del proceso **de** fabricación.

3. DEL SERVICIO	ESPECIFICACION
1. Suministro  Cumplimiento <b>de</b> la legislación vigente referente a envases y residuos <b>de</b> envases.	- La mercancía se suministrará en palets con unas dimensiones adecuadas al tamaño <b>de</b> la pila <b>de tapas</b> , completando la superficie <b>de</b> las mismas. Uso <b>de</b> separadores para asegurar la integridad <b>de</b> la mercancía. La altura máxima del palet será <b>de</b> 1500 mm. Los palets se suministrarán con embalaje <b>de</b> polietileno retráctilado y flejados y con el tratamiento fitosanitario adecuado según NIMF 15.  -Si le es <b>de</b> aplicación, remisión del certificado correspondiente.
2. Identificación:  Información en la etiqueta  Marca <b>de</b> certificación tratamiento fitosanitario	- Etiqueta situada en la misma posición y contendrá:  - Nombre del proveedor. - Denominación comercial del producto. - Referencia del lote <b>de</b> fabricación. - Nº <b>de</b> unidades. - Código SAP <b>de</b> la FNMT. - Dimensiones <b>de</b> la <b>tapa</b> .  - Según NIMF 15
3. Documentación:  Albarán	- Nº del pedido. - Nombre del proveedor. - Denominación comercial del producto. - Referencia(s) <b>de</b> (los) lote(s).

**PCB04EMB45116TAP.- TAPA DE EMBALAJE CON REFUERZO DE CARTÓN Rev 8**  
**COPIA IMPRESA VIGENTE EN 16/11/2021 15:14:37**

Concesiones	<ul style="list-style-type: none"> <li>- Fecha <b>de</b> envío.</li> <li>- Código FNMT del producto.</li> <li>- Número <b>de</b> unidades del envío.</li> <li>- Cantidad del envío (Kg.).</li> <li>- Dimensiones <b>de</b> la <b>tapa</b>.</li> </ul> <p>- En 2ª fase <b>de</b> homologación <b>de</b> materia, poner en el albarán la leyenda "Lote para Homologación"</p> <p>Si tras la realización <b>de</b> los ensayos el lote resulta no conforme, no podrá ser enviado salvo que se solicite autorización a la F.N.M.T (contactar con el Área <b>de</b> Calidad <b>de</b> Fábrica <b>de</b> Papel), indicándo las características no conformes y los valores obtenidos (media, desviación típica, recorrido y valores máximos y mínimos).</p>
<p>NOTA: El incumplimiento <b>de</b> lo especificado en esta tabla respecto a la especificación <b>de</b> Suministro, se considera No Conformidad "MAYOR". La falta <b>de</b> documentación o la incorrecta identificación del material no da lugar a la devolución del lote pero, al proveedor le será solicitada la documentación que falte y le serán reclamados los cargos originados al obligar a la FNMT a tener que identificar y/o inspeccionar las materias recibidas</p>	

**4. PROCEDIMIENTO DE HOMOLOGACION**

Comienza con el suministro **de** una **tapa**, libre **de** coste, según las especificaciones descritas en este mismo documento.

La segunda fase **de** homologación consistirá en el envío **de** una cantidad normal **de** pedido para uso normal en la operación **de** paletizado del papel, **de** acuerdo con las especificaciones del presente documento.

Superada esta fase, la materia quedará homologada.

La fecha **de** caducidad del estado **de** homologación es **de** tres años. Este plazo será automáticamente renovado si el suministrador ha entregado mercancías a la FNMT en este plazo y los resultados **de** la evaluación en continuo son conformes.





5. PLAN DE MUESTREO	ESPECIFICACION
1. Muestra para el ensayo	Una <b>tapa</b> . Proporcionar una muestra representativa <b>de</b> cada lote <b>de</b> una misma referencia (separada <b>de</b> la mercancía) para el control en recepción.
2. Nivel <b>de</b> Inspección transporte, embalaje, paletización, documentación e identificación.	100%, considerando como unidad <b>de</b> producto para inspección, el número <b>de</b> palets contenidos en un envío.

**ACEPTABILIDAD DE UN LOTE.**

Tras la aplicación del plan **de** muestreo se determinará si el lote es aceptable o no. Caso **de** no serlo, podrá ser devuelto por esta FNMT.

Los datos facilitados en el presente documento tendrán la consideración **de** confidencialidad, quedando prohibida su cesión, total o parcial, comunicación o puesta **de** manifiesto a terceros, con las excepciones previstas en la legislación **de** propiedad industrial e intelectual. Queda por lo tanto prohibida la realización **de** cualesquiera actos **de** publicidad directa o indirecta **de** la citada información, salvo autorización por escrito **de** la FNMT-RCM

**Contenido:**

-  [ES44959-2-2-tapa.pdf](#)
-  [ES44959-3-1-cantonera.pdf](#)
-  [ES45812-2-1-Tapa.pdf](#)
-  [ES45812-3-1-Perfil cartón.pdf](#)
-  [OTP-PEM-0014-1CFIL-2.pdf](#)

**Relaciones entre Documentos**

**Documentos relacionados :**

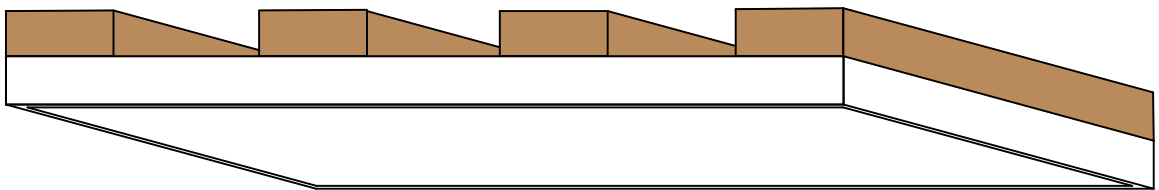
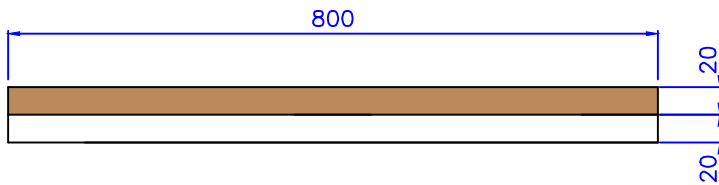
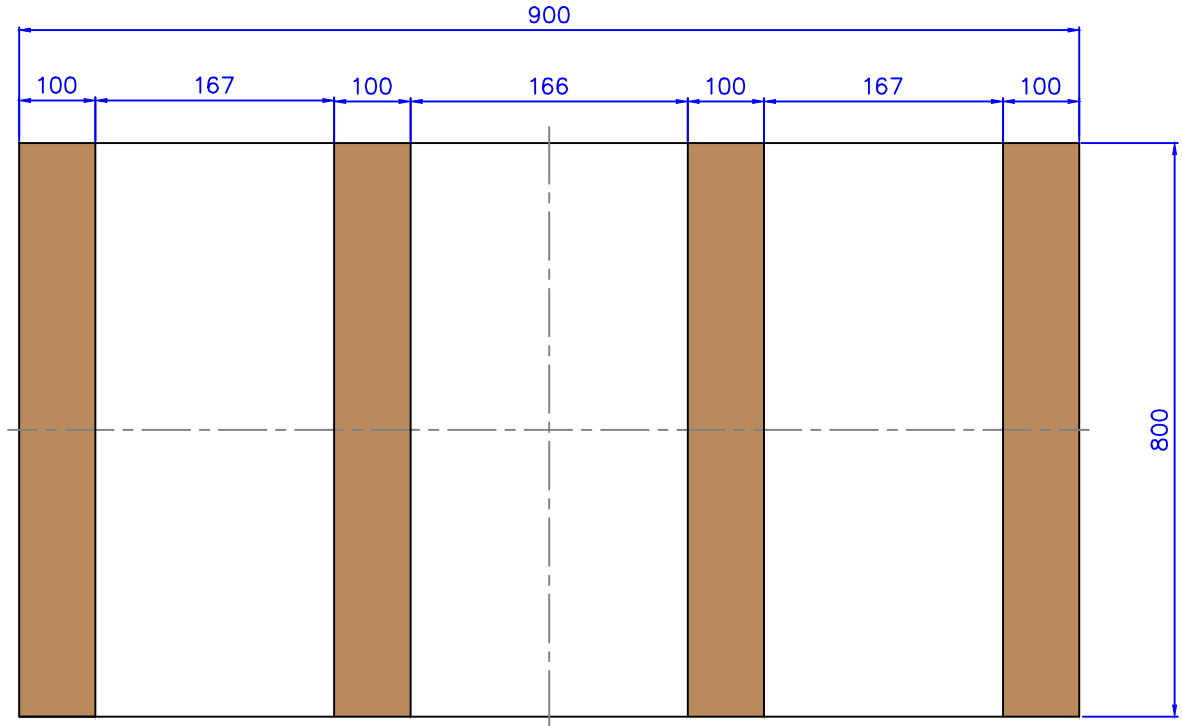
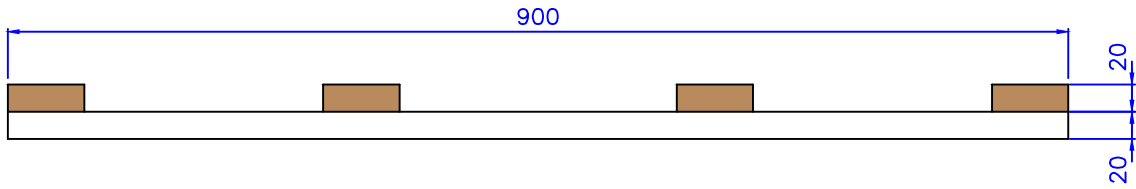

TABLERO CONTRACHAPADO  
LISTONES PINO

			Dia	Nombre	PROYECTO:	<b>F.N.M.T.</b> FABRICA NACIONAL DE MONEDA Y TIMBRE	
			Dibujado	12/09/19 E.G.A.	SUBPROYECTO:		
			Comprob.				
			Normas				
			ESCALA	<b>TITULO:</b>  TAPA DE MADERA PARA PAPEL EXPORTACIÓN FILIPINAS 100 PISO (CRANE)			 <i>FABRICA DE PAPEL</i> <i>Avda. Costa Rica s/n.</i> <i>09001 BURGOS</i>
						<b>PLANO N°:</b> OTP-PEM-0014-1CFIL-2	
1	Dimensiones tablero Reforzo listones	04/11/19				Este plano no puede ser reproducido ni comunicado a terceros sin nuestra debida autorización por escrito.	
Pos.	Modificacion	Fecha	Sustituye a:		Sustituido por:		